



GES Canada Ltée
2345 Lapierre, LaSalle,
Québec, Canada H8N 1B7

Tél. /Phone: 514.367.4848 / 1.877.399.3976
Télécopieur / Fax: 514.367.5115
Courriel / Email: montreal@ges.com



FORMULAIRES DE COMMANDE

ORDER FORMS



APIMONDIA 2019

September 8-12 septembre, 2019

Palais des congrès de Montréal

Expositions • Événements • Expériences
Exhibitions • Events • Experiences

 ges.com/ca



Cher exposant,

C'est avec plaisir que **GES** Canada Ltée se joint à titre de fournisseur officiel en services d'expositions à l'organisation du **APIMONDIA 2019**

Il est important de lire attentivement le document suivant. Ce dernier contient des renseignements ainsi que les bons de commande qui faciliteront la préparation de votre exposition. Afin de vous offrir un service des plus efficaces et de bénéficier d'un prix escompté, il est important de remplir et de nous retourner les bons de commande avant la date butoir.

En commandant avant les dates butoirs, vous bénéficiez ainsi d'un **escompte appréciable** sur tous nos produits et services.

Veuillez prendre note que toutes les commandes à l'avance doivent être acquittées avant le montage de l'événement et que les commandes passées directement sur le site doivent être acquittées au moment de la transaction. **Prix sur le site:** Toutes les commandes reçues à partir du premier jour de montage jusqu'à la fin de l'événement sont assujetties à une hausse de tarif.

Afin d'éviter certains inconvénients, nous vous demandons de compléter et de nous retourner, avec votre commande, le formulaire intitulé: "**Politique de paiement**" en prenant soin d'y inscrire votre numéro de carte de crédit. Ce numéro pourra être utilisé afin de couvrir les frais de commandes supplémentaires effectuées par votre représentant sur le site de l'exposition. Nous acceptons Visa, MasterCard, American Express.

Pour tous renseignements additionnels, n'hésitez pas à communiquer avec un représentant de notre service à la clientèle au **514.367.4848 du lundi au vendredi de 8h30 à 16h30**. Un représentant de notre service à la clientèle sera sur les lieux lors du montage afin de répondre à vos besoins de dernière minute.

Commandez en ligne!

Placez vos commandes rapidement en un clic !

Commandez maintenant

En vous remerciant,
Le service à la clientèle

GES Canada Ltée

2345 rue Lapierre

LaSalle, Québec H8N 1B7

Tél.: 514.367.4848

Ligne sans frais : 1.877.399.3976

Fax.: 514.367.5115

montreal@ges.com



Dear Exhibitor,

We are pleased that GES Canada Ltd. has been selected as your Official Service Contractor for:

APIMONDIA 2019

We strive to offer you the best possible service to facilitate a successful show experience. Please review this manual carefully, it contains information and order forms for each of the many services offered by GES Canada Ltd. In order to provide you with efficient service, it is most important that you return these forms to us promptly.

By placing your orders in advance, you can **have a valuable rebate** on most decorating items. Advance orders also make for a smoother more efficient move-in, avoiding unnecessary waits and showsite delivery delays as well as the possibility of selecting a sold out item.

To qualify for discount prices, orders must be received in our office on or before the deadline date on the order forms. Please be sure to reference each order form as deadline dates may vary. GES Canada requires payment in full at the time services are ordered. For your convenience, we require that you provide a credit card authorization with your initial order. This may be used to charge labour and material handling services not covered in your advance order. We accept Visa, MasterCard, American Express. **Please note that onsite pricing will include a premium.**

We realize that exhibiting in a tradeshow can be complicated. If you need assistance with your orders or additional information, please call our offices at 514.367.4848 from Monday to Friday from 8:30am until 4:30pm and ask to speak to a Customer Service Representative (CSR). In addition, our GES Service centre staff will be available throughout the show to assist you.

Thank you in advance for your valued business. We look forward to serving you and wish you a successful event.

Save time, order online!

Place orders and manage your budget in one place.

Order Now

Sincerely,
Customer Service Team

GES Canada Ltd.

2345 rue Lapierre

LaSalle, Québec H8N 1B7

Tél.: 514.367.4848

Toll Free : 1.877.399.3976

Fax.: 514.367.5115

montreal@ges.com



Paiement & autorisation pour l'utilisation de carte de crédit

APIMONDIA 2019

8 -12 septembre 2019

Palais des congrès de Montréal

Adresse de facturation

NOM DE COMPAGNIE:		NO STAND	NOM CONTACT
RUE	TÉLÉPHONE		COURRIEL
VILLE	TÉLÉCOPIEUR	NOM ET TÉLÉPHONE DU REPRÉSENTANT SUR LE SITE	
PROVINCE/ÉTAT	CODE POSTAL		

Paiement des services - GES Canada Ltée exige le paiement complet au moment où les services sont commandés. De plus, lors de votre commande initiale, nous vous demandons un numéro de carte de crédit accompagné du formulaire d'autorisation afin de l'utiliser pour couvrir les coûts relatifs à nos services, mais sans en limiter la portée; entre autre afin de facturer le temps et/ou le poids réel de la main-d'oeuvre et la manutention qui n'auraient pas été couverts lors du paiement initial. Toutes les taxes applicables seront également ajoutées et portées à votre compte de carte de crédit.

Prix escomptés - Afin de profiter des meilleurs prix, vos commandes doivent avoir été reçues, accompagnées de votre paiement, le ou avant la date butoir indiquée pour les prix escomptés.

Mode de paiement - GES Canada Ltée accepte les modes de paiement suivants :American Express, Mastercard, Visa, chèque et transfert bancaire. Les bons de commandes d'achat ne sont pas considérés comme un paiement valable. Des frais seront facturés pour tout chèque sans provision et tout transfert bancaire et ce, afin de couvrir les frais bancaires encourus par GES Canada Ltée.

Exemption des taxes - Si vous êtes exempté des taxes au Canada vous devez inclure votre certificat d'exemption de TPS et/ou TVQ à votre commande.

Modification & Annulation - Il est de la responsabilité de l'exposant d'informer le représentant de GES Canada Ltée de tout problème ou modification en ce qui a trait à sa commande. Aucun crédit ou ajustement ne sera émis après la fermeture du salon. Certains items, services ou coût de main-d'oeuvre sont sujets à des frais d'annulation de 50% à 100% du coût total selon le statut de l'installation, du travail effectué, et/ou des coûts et frais de GES Canada Ltée relié à la préparation et/ou l'installation.

Pour des questions concernant notre politique de paiement, veuillez communiquer avec nous au 514.367.4848 ou visiter notre bureau de services situé sur les lieux de l'exposition.

Des frais de retard mensuel jusqu'à 1,5% seront appliqués sur tout solde non payé après la fermeture de l'événement ou tout solde provenant d'une carte de crédit erronée.

Nous utiliserons votre autorisation de paiement par carte de crédit pour régler tous les frais additionnels encourus par vos représentants lors du montage.

En complétant cette commande j'accepte la politique de paiement selon les termes et conditions du contrat avec GES Canada Ltée

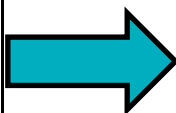

SIGNATURE AUTORISÉE

NOM AUTORISÉ - LETTRES MOULÉES SVP

Autorisation de paiement par carte de crédit informations obligatoires

Numéro carte de crédit

Date d'expiration _____

Code de sécurité _____

VISA MasterCard AMEX

Nom du détenteur de la carte

Signature du détenteur de la carte

PAIEMENT COMPLET REQUIS

\$

Chèque fait à l'ordre de **GES Canada Ltée**. Votre chèque doit être reçu deux (2) semaines avant la date du montage.

Montant du chèque joint à ma commande:

\$

COMPAGNIE

STAND

--	--

Merci de faire parvenir votre commande par / Please send your order by: F. 514.367.5115 - montreal@ges.com

Service à la clientèle / Customer Service 514.367.4848 / 1.877. 399.3976



Payment & Credit Card Charge Authorization

APIMONDIA 2019

September 8-12, 2019

Palais des congrès de Montréal

Billing Address

COMPANY NAME		BOOTH #	CONTACT NAME
STREET		PHONE	EMAIL
CITY	FAX	SHOW SITE CONTACT AND PHONE NUMBER	
PROVINCE/STATE	POSTAL CODE		

Payment for Services - GES Canada Ltd requires payment in full at the time services are ordered. Further, GES requires that you provide a credit card authorization with your initial order. For your convenience, we will use this authorization to charge your account for services, which may include labour and material handling, not covered by your initial payment. All applicable taxes will be added and charged to your credit card. Discount Pricing - To qualify for discount pricing, orders must be received with payment on or before the discount price deadline.

Method of Payment - GES Canada Ltd. accepts American Express, Mastercard, Visa, cheque and wire transfers. Purchase orders are not considered payment. Exhibitors will be charged a 35.00\$ fee for NSF cheques and 20.00\$ or 40.00\$ for wire transfers (to cover the bank fees).

Third Party Billing - Each exhibiting firm is ultimately responsible for all charges incurred on its behalf. GES Canada Ltd. reserves the right to institute collection action against the exhibitor if the authorized third party does not pay.

Tax Exempt - If you are tax exempted in Canada you must provide a GST and/or QST Exemption Certificate. Please send the above information to the GES Canada Ltd. office for this show. Taxes vary by location and will be added to your invoice if you do not submit your tax exemption certificate prior to the deadline.

Adjustments & Cancellations - It is the responsibility of the exhibitor to advise GES Canada Ltd. on-site representative(s) of any problem(s) with any of their orders. No adjustments will be made to invoices after the close of the show. All orders cancelled by the Exhibitor or due to the cancellation of an event or their non-participation may be subject to cancellation fees equal to 50% - 100% of the total order based upon the status of move-in, work performed, and/or Global Experience Specialists set up costs or expenses. Please refer to the individual forms for cancellation fees.

If you have any questions regarding our payment policy please call GES Canada Ltd. at 514.367.4848 or visit the GES Canada Ltd. Service centre at the show.

Please complete the information and return payment in full with this form and your orders. You may choose to pay by credit card, cheque or wire transfer, however, we require your credit card charge authorization to be on file with GES Canada Ltd..

You agree to late fees of up to 1.5% per month on any balance not paid at the conclusion of the event or balance left without appropriate credit card on file.

For your convenience, we will use this authorization to charge your credit card for any additional amounts ordered by your representative or services rendered to your company for this event.

I agree in placing this order that I have accepted GES Canada Ltd. payment Policy and Terms & Conditions of Contract

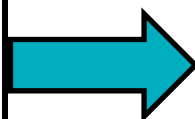

AUTHORIZED SIGNATURE

AUTHORIZED NAME - PLEASE PRINT

Credit Card Charge Authorization Information to complete

Credit card number

_____ - _____ - _____ - _____

Expiration date: _____

Security Code: _____

VISA MasterCard AMEX

Cardholder's Name

Cardholder Signature

FULL PAYMENT DUE

\$

Cheque payable to GES Canada Ltd. Your cheque must be received two (2) weeks prior to move-in.

Enclosed is a cheque in the amount of: _____

\$

COMPANY NAME

BOOTH #



VIREMENT BANCAIRE / TRANSFERT DE FONDS ÉLECTRONIQUE

5675 McLaughlin Road, Mississauga, Ontario, L5R 3K5 Tél: 905.283.0500 Sans frais: 1.877.437.4247
ar@ges.com www.ges.com/ca

**Veillez remplir ce formulaire et le retourner accompagné de votre confirmation de transaction à:
GES compte recevable ar@ges.com**

INFORMATIONS DE L'EXPOSANT

Nom de compagnie: _____
Nom du contact: _____ Téléphone: _____ Courriel: _____
Nom du Salon: _____ Numéro de kiosque: _____

INFORMATIONS BANCAIRE DE GES

Nom du compte: **GES Canada Limited**
Nom de la banque: **Banque de Montréal**
Adresse de la banque: **350- 7e avenue SO Calgary, Alberta T2P 3N9**

POUR EFFECTUER UN TRANSFERT EN DOLLARS CANADIENS (CAN\$)

Transfert de fonds électronique/Dépôt direct:

Code de banque: **001**
No. de transit: **00109**
No. de compte: **1967-990**

Virement bancaire:

No. de compte : **1967-990**
Banque bénéficiaire: **//CC000100109**
Code Swift: **BOFMCAM2**

POUR EFFECTUER UN TRANSFERT EN DOLLARS AMÉRICAINS (US\$)

Transfert de fonds électronique/Dépôt direct:

Code de banque: **001**
No. de transit: **00109**
No. de compte: **4773-410**

Virement bancaire:

No. de compte: **4773-410**
Banque bénéficiaire: **//CC000100109**
Banque intermédiaire: **Wells Fargo Bank (FKA Wachovia)**
Code Swift: **PNBPUS3NNYC**
Routing / BIC / NCC / BSC ou numéro ABA: **026005092**

INFORMATIONS POUR LE PAIEMENT

Veillez noter: Des frais bancaires minimums s'appliquent à tous les Transfert de fonds électronique/Dépôt direct/Virement bancaire et sont payables par l'exposant. **20.00\$ (Amérique du nord)** ou **40.00\$ (International)**

Montant de la facture / proforma : \$ _____
Frais de banque minimum (voir note) : + \$ _____
Paiement total : \$ _____

Facture / Proforma: _____
Date du transfert: _____
Devise: \$CAN \$US

Veillez noter:

- Vous assurez de transférer les fonds dans les délais requis sur votre formulaire de commande ou facture.
- Des suppléments seront appliqués pour les paiements en retard et pourraient entraîner des délais de services.
- **Les frais bancaires minimum affichés plus haut reflètent les frais de banque de GES seulement. Tout autres frais de virement bancaire ou transfert de fonds électronique sont la responsabilité de l'exposant.**



ELECTRONIC FUNDS / WIRE TRANSFER FORM

5675 McLaughlin Road, Mississauga, Ontario, L5R 3K5 Tel: 905.283.0500 Toll Free: 1.877.437.4247
ar@ges.com www.ges.com/ca

Please complete and return this form, along with your transaction confirmation, to:
GES Accounts Receivable ar@ges.com

EXHIBITOR INFORMATION

COMPANY NAME: _____

CONTACT NAME: _____ PHONE: _____ EMAIL: _____

EVENT NAME: _____ BOOTH NUMBER: _____

GES BANKING INFORMATION

BENEFICIARY'S NAME: **GES Canada Limited**

BANK NAME: **Bank of Montreal**

BANK ADDRESS: **350 - 7th Avenue SW, Calgary, Alberta T2P 3N9**

TO SEND CANADIAN DOLLARS (\$CDN)

EFT / DIRECT DEPOSIT:	WIRE TRANSFER:
INSTITUTION CODE: 001	ACCOUNT NUMBER: 1967-990
TRANSIT NUMBER: 00109	BENEFICIARY'S BANK: //CC000100109
ACCOUNT NUMBER: 1967-990	SWIFT CODE: BOFMCAM2

TO SEND AMERICAN DOLLARS (\$US)

EFT / DIRECT DEPOSIT:	WIRE TRANSFER:
INSTITUTION CODE: 001	ACCOUNT NUMBER: 4773-410
TRANSIT NUMBER: 00109	BENEFICIARY'S BANK: //CC000100109
ACCOUNT NUMBER: 4773-410	INTERMEDIARY BANK: Wells Fargo Bank (FKA Wachovia)
	SWIFT CODE: PNBPUS3NNYC
	ROUTING / BIC / NCC / BSC / ABA NUMBER: 026005092

PAYMENT DETAILS

PLEASE NOTE: A minimum bank charge is applicable to all EFT/Direct Deposit/Wire Transfers and is payable by the exhibitor.
\$20.00 (within North America) or \$40.00 (International)

TOTAL AMOUNT OF ORDER/INVOICE: \$ _____	INVOICE/ORDER #: _____
BANK CHARGE (see note above): + \$ _____	DATE OF TRANSFER: _____
TOTAL PAYMENT: \$ _____	CURRENCY: <input type="checkbox"/> \$CDN <input type="checkbox"/> \$US

- PLEASE NOTE:
- Please ensure transfer is made by the deadline date listed on your Order Form or Invoice.
 - Additional charges will be applied for late payments and services may be delayed.
 - **Minimum bank charges (as shown above) reflect GES' bank only. Exhibitor is responsible for payment of any additional fees applied by their financial institution.**

La manutention consiste au déchargement de votre matériel d'exposition, à la livraison de celui-ci à votre emplacement, au transport de vos boîtes vides à l'espace d'entreposage et le déplacement de votre matériel de votre emplacement pour le chargement de votre transporteur. Il est important de ne pas confondre la manutention et les frais de transport de votre matériel pour l'exposition.

Avantages de la manutention à l'avance dans un entrepôt GES Spécialiste mondial de l'événement

- Entreposage de votre matériel jusqu'à 15 jours avant l'exposition.
- Livraison de votre matériel à votre emplacement, au début du montage, le premier jour d'accès à la salle pour le montage.
- Certains hôtels ou centres de congrès n'ont pas la capacité d'entreposer ou recevoir du matériel à l'avance.
- Temps de montage réduit.

Procédure: manutention à l'avance dans un entrepôt GES Spécialiste mondial de l'événement

- Retirer toutes les étiquettes de transport / entreposage désuètes.
- Remplir et apposer sur votre matériel les étiquettes pour la manutention à l'avance ci-jointes.
- Compléter le bon de commande *Manutention à l'avance* ci-joint.
- Tous les envois doivent avoir un bon de connaissance ou bordereau de livraison indiquant le nombre de morceaux, le poids et le type de matériel envoyé.
- Prenez le temps de vous assurer que votre matériel d'exposition et vos produits sont bien emballés de façon sécuritaire.
- Ne pas envoyer de matériel non-emballé à notre entrepôt.
- Veuillez noter que lorsque vous utilisez un transporteur, autre que l'officiel, toute expédition des É-U devra être dédouanée **avant** la livraison à l'entrepôt. Des délais aux douanes sont possibles.

Comment envoyer votre matériel directement au site d'exposition

- Identifier tous vos envois A/S : GES Spécialiste mondial de l'événement
- Retirer toutes les étiquettes de transport / entreposage désuètes.
- Remplir et apposer sur votre matériel les étiquettes pour *Expédition directe au site* ci-jointes.
- Tous les envois doivent avoir un bon de connaissance ou bordereau de livraison indiquant le nombre de morceaux, le poids et le type de matériel envoyé.
- Prenez le temps de vous assurer que votre matériel d'exposition et vos produits sont bien emballés de façon sécuritaire.
- Si vous envoyez votre tapis ou encore des ponts d'éclairage, assurez-vous de les charger en dernier pour qu'ils puissent être déchargés en premier.

Transporteurs

Choisissez un transporteur qui détient une certaine expérience dans le transport de marchandise d'exposition. Les heures de livraisons sur le site sont souvent en dehors des heures régulières de livraison. Assurez-vous que votre transporteur s'engage à respecter votre demande. Lors de votre planification pour la livraison à l'exposition, régler immédiatement les détails concernant le retour.

Suivi d'expédition

Confirmez votre date et heure de livraison avec votre transporteur, et ayez en main (ou votre représentant sur le site d'exposition) toutes les informations pertinentes à votre envoi. Il serait également pertinent de revalider vos procédures de retour une fois l'exposition terminée.

Assurances

Tous les biens doivent être assurés par votre propre compagnie d'assurance. Bien que nous traitons votre matériel comme s'il s'agissait du nôtre, plusieurs facteurs dans le transport ou la manutention peuvent venir altérer votre marchandise. Nous vous recommandons fortement de vérifier vos assurances. Veuillez également consulter nos *termes et conditions* dans le présent document.

Estimation des frais de manutention

Les frais de manutention sont basés sur le poids de votre matériel. Les envois sont facturés par centaine de livres et sont arrondis à la hausse, à la centaine suivante. Un minimum par envoi peut s'appliquer, voir le bon de commande *Manutention* ci-joint pour plus d'information. Veuillez prépayer tous vos frais d'envoi - GES Spécialiste mondial de l'événement ne peut accepter ou être tenu responsable pour les envois *port dû*.

- **Manutention spéciale** - Définie les envois nécessitant une manutention particulière. Par exemple une machinerie qui ne serait pas emballée sur une palette d'envoi, de sorte que la manutention standard est impossible. On inclut également dans cette catégorie, les envois qui n'ont pas les reçus / bons de connaissance nécessaires.
- **Surcharge temps supplémentaire** - Les expositions dont les montages / démontages ont lieu les fins de semaine ou encore en dehors des heures régulières de bureau sont sujets à des surcharges de temps supplémentaires. Voir le bon de commande *Manutention* ci-joint pour plus d'information.
- **Surcharge réception tardive** - Une surcharge peut être appliquée si l'envoi de manutention à l'avance est reçu à notre entrepôt après la date limite publiée. Voir le bon de commande *Manutention* ci-joint pour plus d'information.

Entreposage des boîtes vides et expéditions de retour

Les boîtes / cartons d'envois, ayant une étiquette d'entreposage dûment complétée, seront ramassés, entreposés et ramenés à votre emplacement après l'exposition. Les étiquettes seront disponibles au comptoir de services GES Spécialiste mondial de l'événement. Les exposants choisissant de travailler avec un transporteur non-officiel devront faire tous leurs arrangements quant au retour de leur marchandise.

Ramassage Automatique

Tout matériel laissé sur le site après les heures de démontage après la fermeture sera enlevé et entreposé aux frais de l'exposant.

Main d'oeuvre et équipement pour machinerie

Main d'oeuvre et équipement pour retirer du matériel du caisson de transport/palette, pour le placer dans le stand, le mettre au niveau, remettre dans le caisson de transport / palette doit être commandé séparément. Veuillez communiquer avec notre service à la clientèle.

Responsabilité limitée de GES Spécialiste mondial de l'événement

● **Responsabilité** - GES Spécialiste mondial de l'événement est responsable de pertes ou dommages causés à votre marchandise **UNIQUEMENT** si les dits dommages sont causés par une négligence de GES.

● **Mesures de dédommagement** - Si GES Spécialiste mondial de l'événement a été négligent et que cette négligence a causé la perte/dommage de votre matériel, les mesures de dédommagement seront déterminées ainsi:

a. Les mesures de dédommagement, dans quelconques circonstances (incluant le point b.) seront limitées au moindre coût entre la valeur dépréciée des biens ou le coût de réparation.

b. Le moindre coût entre: 0,30\$ par livre par morceau, 50,00\$ par morceau ou 1000,00\$ par circonstance.

GES Spécialiste mondial de l'événement ne vend, ni offre des assurances. GES Spécialiste mondial de l'événement n'est pas responsable si la perte ou le bris n'est pas causé par GES Spécialiste mondial de l'événement.



Material Handling Information

Exclusive service by GES Canada

CLOSED DOCK

Material Handling is the unloading of your exhibit materials, delivery to your booth, handling of empty containers to and from storage, and removal of your materials from your booth for reloading onto your outbound carrier. This is not to be confused with the cost to transport your exhibit material to and from the event.

Benefits of Advance Shipping to the GES Global Experience Specialists Warehouse

- Storage of materials for up to 15 days prior to your show.
- Delivery of shipments to your booth on your first day of move-in (schedule permitting).
- Some convention centres and hotels do not have facilities for receiving or storing freight.
- Saves valuable set-up time.

How to ship in Advance to the GES Global Experience Specialists Warehouse

- Remove all old shipping and empty storage labels.
- Fill out and attach enclosed Advance Shipping Labels.
- Complete the enclosed Advance Material Handling order form.
- All shipments must have a bill of lading or delivery slip showing the number of pieces, weight, and type of merchandise.
- Take the time to ensure that your display and products are packed neatly and securely.
- Do not ship uncrated materials to the warehouse.
- Please note that when utilizing a ground carrier other than the official, U.S. shipments will require customs clearance before delivery to the advance warehouse. Clearance delays may occur.

How to Ship to Exhibit Site

- Consign all shipments c/o GES Global Experience Specialists.
- Remove all old shipping and empty storage labels.
- Fill out and attach enclosed Direct Shipping labels.
- All shipments must have a bill of lading or delivery slip showing the number of pieces, weight, and type of merchandise.
- Take the time to ensure that your display and products are packed neatly and securely.
- If you are shipping your carpet and/or lighting trusses, make sure it is loaded last so it can be unloaded first.

Freight Carriers

Select a carrier with experience in handling exhibition materials. Make sure to give your carrier explicit information as to where and when to check-in. Delivery and pick up times are often out of the range of "normal" delivery hours, make sure your carrier is committed to meeting your target dates and times. While making shipping plans to the show, also plan for the return shipment.

Tracking Shipments

Confirm your delivery date and time with your carrier, and have all pertinent shipping information in the hands of your representative at showsite. You may also want to review the return of your goods at the end of the show.

Estimating Material Handling Charges

Handling charges are based on the weight of the freight. Shipments are billed by the hundredweight and rounded up to the nearest hundred. A minimum per shipment may apply, see enclosed Material Handling Order Form for details. Please prepay all shipping charges - GES Global Experience Specialists cannot accept or be responsible for collect shipments. Crated and uncrated shipments must be separated and clearly identified on your bill of lading.

- **Crated** - Material that is skidded or is any type of shipping container that can be unloaded at the dock with no additional handling required.
- **Uncrated** - Material that is shipped loose or pad-wrapped and/or unskidded machinery without proper lifting bars or hooks.
- **Special Handling** - Defined as shipments that are loaded by cubic space and/or packed in such a manner as to require special handling, such as ground loading, side door loading, constricted space loading, and designated piece loading or stacked shipments. Also included are mixed shipments and shipments without proper delivery receipts.

● **Overtime Surcharges** - Shows that move-in or move-out on weekends or late in the day may be subject to overtime surcharges. See enclosed Material Handling Order Form for details.

● **Late Surcharges** - A surcharge may apply if advance freight is received after the published deadline date for shipments to arrive at the warehouse. See enclosed Material Handling Order Form for details.

Storing Empty Containers

Properly labeled empty shipping cartons will be picked up, stored and returned after the show. Labels are available at the **GES Global Experience Specialists Servicentre** of from your GES Global Experience Specialists Service Representative and are for empty storage only. Depending on the size of the show, it can take from one (1) to four (4) hours to return empty crates. Do not store any items in crates marked empty.

Forced Freight

Shipments left on-site after dismantle hours will be transferred to a storage warehouse. Charges relating to such shipping and handling will be charged to the exhibitor.

Outgoing Shipments

An OMHF (Outbound Material Handling Form / Bill of Lading) must accompany all outgoing shipments. Shipping information, outbound forms and labels will be available at the **GES Global Experience Specialists Servicentre**. Exhibitors selecting non-official carriers will need to make their own arrangements for pickup. Make sure that someone from your company will be on-site to oversee the outbound shipment of your display and product.

Machinery, Labour and Equipment

Labour and equipment for uncrating, unskidding, positioning, leveling, dismantling, re-crating, and reskidding machinery and/or equipment must be ordered separately. Place your order for this using the In-Booth Forklift and Labour Order Form. If your material requires specialized rigging equipment, please notify us promptly so that we can make arrangements. When possible supply your own rigging equipment with shipments and pre-rig your material.

Insurance

All of your goods should be insured by your own insurance policy. Although we do our best to handle your goods as our own, there are many variables in shipping and handling that can affect your exhibit and products. GES Global Experience Specialists has published GES Global Experience Specialists Terms & Conditions of Contract that are in your exhibitor service manual. Please read them carefully. It is recommended that your goods be insured.

GES Limits of Liability

● **Liability** - GES Global Experience Specialists is liable for loss or damage to your goods ONLY if the loss or damage was caused by GES Global Experience Specialists negligence.

● **Measure of Damage** - If GES Global Experience Specialists was negligent and the negligence caused either loss or damage to your goods, then the measure of that damage will be determined by the following:

a. Measure of damages in all situations (including b. below) will be limited by the Depreciated Value of the goods or repair costs, whichever is less.

b. The lesser of \$0.30 per pound per piece, \$50 per piece, or \$1000 per occurrence.

GES Global Experience Specialists does not offer or sell insurance. GES Global Experience Specialists is not liable and will not owe for loss or damage to your goods if the damage was not caused by GES Global Experience Specialists.



Manutention à l'avance Advance Material Handling

APIMONDIA 2019

September 8-12 septembre, 2019

Palais des congrès de Montréal

ATTENTION : VEUILLEZ NOTER QUE TOUS LES SERVICES DE MANUTENTION SERONT OPÉRÉS EXCLUSIVEMENT PAR GES CANADA. S.V.P. VEUILLEZ EN AVISER VOTRE COMPAGNIE DE LIVRAISON ET/OU VOTRE DÉCORATEUR DE STAND.

NOTE THAT MATERIAL HANDLING SERVICES WILL BE EXCLUSIVELY MANAGED BY GES CANADA. PLEASE NOTIFY YOUR OFFICIAL CARRIER AND/OR YOUR EXHIBIT DISPLAY.

A/S (C/O) GES c/o YRC Reimer
1725 Chemin St François
Dorval, QC, H9P 2S1

Ce service inclut le déchargement à l'entrepôt et la livraison à votre kiosque au:

The rate for this service includes unloading at the warehouse and delivery to your booth:

Votre marchandise doit arriver entre: du 13 août au 5 septembre

Your Shipment must arrive between: August 13th to September 5th

Palais des congrès de Montréal

Ce service n'inclut pas le retour à l'entrepôt à la fin de l'exposition. Votre transporteur doit ramasser votre matériel au débarcadère du lieu de l'exposition avant la fin du démontage sinon des frais d'entreposage vous seront chargés.

This service does not include returning the shipments to the warehouse at the end of the show. Your transporter must pick-up your shipment(s) at the loading dock of the venue before the end of the move-out or you will be charged for storage or for transport fees.

IDENTIFIEZ ET ADRESSEZ TOUT VOTRE MATÉRIEL "TOUS FRAIS PRÉPAYÉS" / MARK AND CONSIGN SHIPMENTS "BILL ALL CHARGES TO SHIPPER"

Veillez vous référer aux étiquettes d'expédition de ce manuel. / Please refer to the shipping labels in this manual.

GES Spécialiste mondial de l'événement n'assumera aucune responsabilité pour la marchandise non emballée, mal emballée ou avec des dommages déjà apparents, la perte, le vol ou la disparition de toute marchandise après qu'elle soit livrée au kiosque de l'exposant ni avant la cueillette au kiosque de l'exposant pour le chargement après l'exposition. / GES Global Experience Specialists shall not be responsible for damage to uncrated materials, improperly packed materials, concealed damage, loss or theft of exhibitor materials after being delivered to booth during installation; nor before being picked up for shipping out from the building.

Si vos transporteurs désignés ne ramassent ou ne livrent vos matériaux à temps, ni le promoteur ni GES Spécialiste mondial de l'événement ne sera responsable des délais subséquents. / If your designated carriers do not pick up or make destination delivery of your shipment on time, neither show management nor contractor will be liable for any resulting delays.

MÉTHODE DE CALCUL DES FRAIS / METHOD OF CALCULATION OF CHARGES

Il est entendu que votre calcul est un estimé. La facturation sera faite à partir du poids réel. Les ajustements seront effectués en conséquence. / We understand that your calculation is only an estimate. Invoicing will be done from the actual weight. Adjustments will be made accordingly.

Notre marchandise sera expédiée à l'entrepôt le / Our shipment will be sent to the warehouse on:		Date:	
Nombre de morceaux / Total Pieces:		Poids de la plus grosse unité / Weight of largest piece:	
Dimensions de la plus grosse unité / Size of largest piece:			
Prix par 100 lbs, minimum de 200 lbs par envoi / Price per 100 lbs, 200 lbs minimum per shipment.			Sous-Total/Sub-Total
ENVOI/SHIPMENT = + 50 LBS	PRIX PAR/PRICE BY 100 LBS (200 LBS minimum)	X 94,00 \$	
PETIT ENVOI / SMALL SHIPMENT - 50 LBS	PRIX PAR ENVOI / PRICE BY SHIPMENT	X 58,00 \$	
MANUTENTION SPÉCIALE / SPECIAL HANDLING	PRIX PAR / PRICE BY 100 LBS (200 LBS minimum)	X 110,00 \$	
Vous devez OBLIGATOIREMENT joindre le formulaire d'autorisation de carte de crédit à ce formulaire. Toutes les commandes sont soumises aux politiques de paiement et aux limites de responsabilités de GES spécialiste mondial de l'événement stipulées dans ce catalogue de l'exposant. Frais d'annulation: Après le début du montage du salon, toute annulation sera facturée à 100% du coût original. The payment & credit card authorization form MUST accompany this form. All orders are governed by the GES Global Experience Specialists Payment Policy and Limits of Liability & Responsibility as specified in this Exhibitor Kit. Cancellation fees: Items cancelled after move-in begins will be charged at 100% of the original price.		Montant / Amount: 104060264 - TPS 5% GST 1002260545 - TVQ 9.975% QST TOTAL:	
		COMPAGNIE - # STAND COMPANY - BOOTH #	

Faite parvenir votre commande par / Please send your order by :
Télécopieur / Fax: 514-367.5115 - Courriel / E-mail montreal@ges.com

EXHIBITION FREIGHT**ADVANCE SHIPMENT****APIMONDIA 2019**

NAME OF COMPANY:

BOOTH NUMBER:

DELIVERY ADDRESS:

GES c/o YRC Reimer
1725 Chemin St-François
Dorval (QC) Canada H9P 2S1

WAREHOUSE HOURS : MONDAY TO FRIDAY 8:00 AM TO 4:00 PM

CARRIER

Number of pieces:

LIVRAISON DE MARCHANDISES**EXPÉDITION À L'AVANCE****APIMONDIA 2019**

NOM COMPAGNIE:

NUMÉRO DE STAND:

ADRESSE DE LIVRAISON:

GES c/o YRC Reimer
1725 Chemin St-François
Dorval (QC) Canada H9P 2S1

HEURES D'OUVERTURE DE L'ENTREPÔT: LUNDI AU VENDREDI 8:00 À 16:00

TRANSPORTEUR:

Nombre de pièces



Manutention au site Showsite Material Handling

APIMONDIA 2019
September 8-12 septembre, 2019
Palais des congrès de Montréal

ATTENTION : VEUILLEZ NOTER QUE TOUS LES SERVICES DE MANUTENTION SERONT OPÉRÉS EXCLUSIVEMENT PAR GES CANADA. S.V.P. VEUILLEZ EN AVISER VOTRE COMPAGNIE DE LIVRAISON ET/OU VOTRE DÉCORATEUR DE STAND.

NOTE THAT MATERIAL HANDLING SERVICES WILL BE EXCLUSIVELY MANAGED BY GES CANADA. PLEASE NOTIFY YOUR OFFICIAL CARRIER AND/OR YOUR EXHIBIT DISPLAY.

**Adresse du quai de livraison/
Loading Dock Address**

A/S (C/O) Palais des congrès de Montréal
163 Saint-Antoine Ouest/W
Montréal, QC, H2Z 1H2

Aucune marchandise ne peut être accepté avant: Selon horaire de montage • 8 h - 17 h
No shipment will be accepted before : As per move-in schedule • 8 h - 17 h

Ce service inclut: La manutention complète sur le site du début du salon jusqu'au démontage incluant l'entreposage de vos caissons.
Votre transporteur doit ramasser votre matériel au débarcadère du lieu de l'exposition avant la fin du démontage sinon des frais d'entreposage vous seront chargés.

This service includes the full material handling service from the move-in to the move-out including storage of your empties
Your transporter must pick-up your shipment(s) at the loading dock of the venue before the end of the move-out or you will be charged for storage or for transport fees.

IDENTIFIEZ ET ADRESSEZ TOUT VOTRE MATÉRIEL "TOUS FRAIS PRÉPAYÉS" / MARK AND CONSIGN SHIPMENTS "BILL ALL CHARGES TO SHIPPER"

Veillez vous référer aux étiquettes d'expédition de ce manuel.

GES Canada Ltée n'assumera aucune responsabilité pour la marchandise non emballée, mal emballée ou avec des dommages déjà apparents, la perte, le vol ou la disparition de toute marchandise après qu'elle soit livrée au kiosque de l'exposant ni avant la cueillette au kiosque de l'exposant pour le chargement après l'exposition.

Si vos transporteurs désignés ne ramassent ou ne livrent pas vos matériaux à temps, ni le promoteur ni GES Canada Ltée ne sera responsable des délais subséquents.

MÉTHODE DE CALCUL DES FRAIS

Il est entendu que votre calcul est un estimé. La facturation sera faite à partir du poids réel. Les ajustements seront effectués en conséquence.

Please refer to the shipping labels in this manual.

GES Canada Ltd. shall not be responsible for damage to uncrated materials, improperly packed materials, concealed damage, loss or theft of exhibitor materials after being delivered to booth during installation; nor before being picked up for shipping out from the building.

If your designated carriers do not pick up or make destination delivery of your shipment on time, neither show management nor GESr Canada Ltd. will be liable for any resulting delays.

METHOD OF CALCULATION OF CHARGES

We understand that your calculation is only an estimate. Invoicing will be done from the actual weight. Adjustments will be made accordingly.

Transporteur :			
Nombre de morceaux / Total Pieces:		Heure d'arrivée:	
Dimensions de la plus grosse unité / Size of largest piece:		Poids de la plus grosse unité / Weight of largest piece:	
Prix par 100 lbs, minimum de 200 lbs par envoi / Price per 100 lbs, 200 lbs minimum per shipment.			Sous-Total/Sub-Total
ENVOI/SHIPMENT = + 50 LBS	PRIX PAR/PRICE BY 100 LBS (200 LBS minimum)	X 88,00 \$	
PETIT ENVOI / SMALL SHIPMENT - 50 LBS	PRIX PAR ENVOI / PRICE BY SHIPMENT	X 58,00 \$	
MANUTENTION SPÉCIALE / SPECIAL HANDLING	PRIX PAR / PRICE BY 100 LBS (200 LBS minimum)	X 102,00 \$	
<p>Vous devez OBLIGATOIREMENT joindre le formulaire d'autorisation de carte de crédit à ce formulaire. Toutes les commandes sont soumises aux politiques de paiement et aux limites de responsabilités de GES Spécialiste mondial l'événement stipulées dans ce catalogue de l'exposant.</p> <p>Frais d'annulation: Après le début du montage du salon, toute annulation sera facturée à 100% du coût original.</p> <p>The payment & credit card authorization form MUST accompany this form. All orders are governed by the GES Global Experience Specialists Payment Policy and Limits of Liability & Responsibility as specified in this Exhibitor Kit.</p> <p>Cancellation fees: Items cancelled after move-in begins will be charged at 100% of the original price.</p>		Montant / Amount	
		4060264 - TPS 5% GST	
		1002260545 - TVQ 9.975% QST	
		TOTAL	
		COMPAGNIE - # STAND COMPANY - BOOTH #	



EXHIBITION FREIGHT

DIRECT SHIPMENT

APIMONDIA 2019

NAME OF COMPANY

BOOTH NUMBER:

DELIVERY ADDRESS: *Palais des congrès de Montréal
163 Saint-Antoine Ouest/W
Montréal, QC, H2Z 1H2*

IMPORTANT! PLEASE REFER TO THE MOVE-IN DATES IN THIS EXHIBITOR'S KIT

CARRIER

Number of pieces



LIVRAISON DE MARCHANDISES

LIVRAISON SUR SITE

APIMONDIA 2019

NOM COMPAGNIE:

NUMÉRO DE STAND:

ADRESSE LIVRAISON: *Palais des congrès de Montréal
163 Saint-Antoine Ouest/W
Montréal, QC, H2Z 1H2*

IMPORTANT! S.V.P. VÉRIFIER L'HORAIRE D'INSTALLATION DANS LE MANUEL

TRANSPORTEUR:

Nombre de pièces:

PALAIS DES CONGRÈS DE MONTRÉAL - QUAI DE LIVRAISON PLAN D'ACCÈS - LOADING DOCK ACCESSIBILITY PLAN

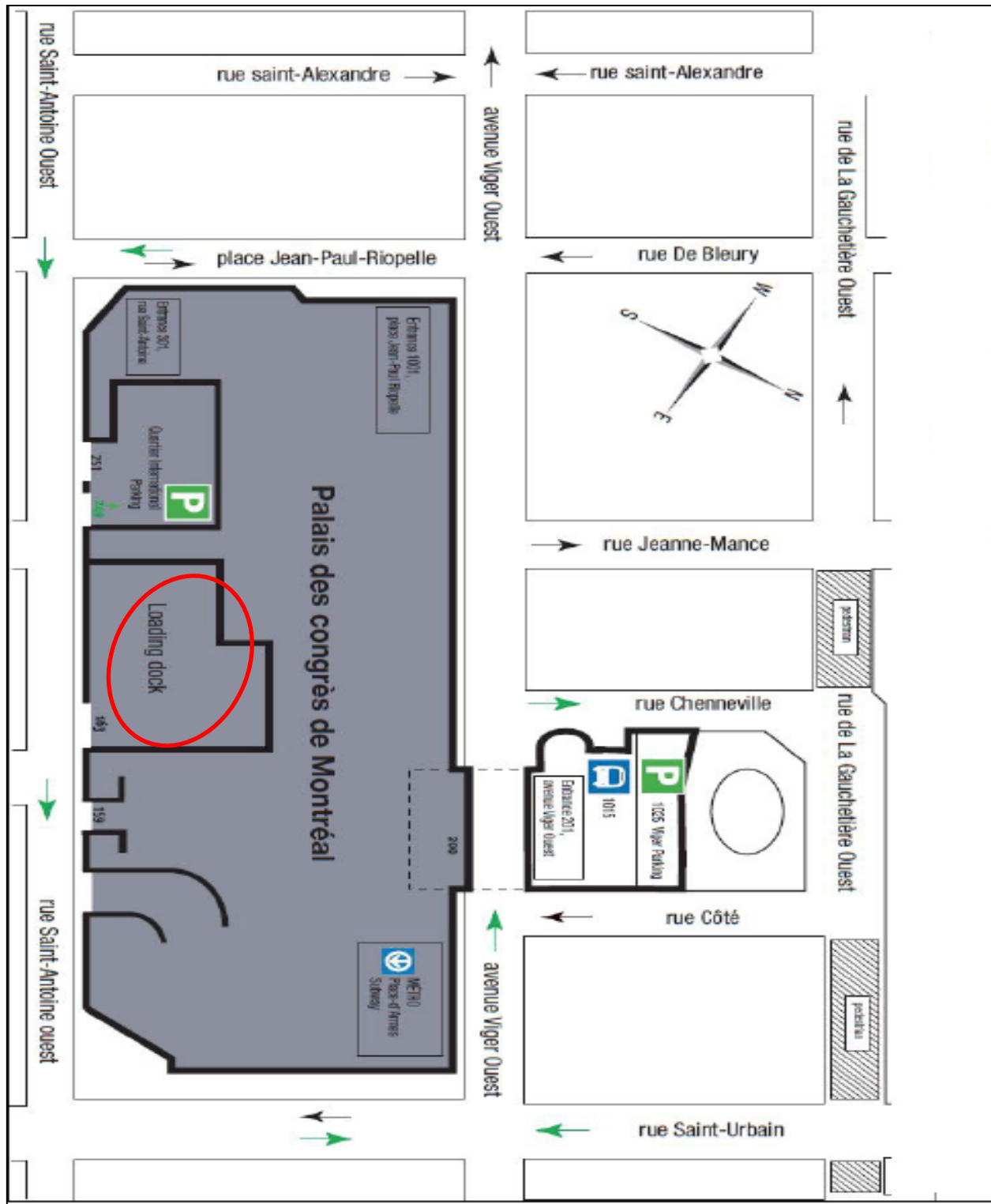



Demande de soumission Transport Quotation Request for Logistics

APIMONDIA 2019

September 8-12 septembre, 2019

Palais des congrès de Montréal

INFORMATION DE L'EXPÉDITEUR / SHIPPER INFORMATION

Nom de la compagnie / Company name:

Adresse de cueillette / Pick-up address:

Province / État / State:

Code postal / Postal code:

Ville / City:

Télécopieur / Fax:

Téléphone / Phone:

Cell. / Mobile:

Personne ressource / Contact :

Courriel / Email:

Date de cueillette / Pick up date:

Heure de cueillette / Pick up time:

Heures d'affaire / Business hours:

Quai de chargement / Loading dock: Ou s Non/

Courtier en douanes / Customs broker:

Documents de douanes ci-joints /

Customs paperwork attached ui / Yes n / No

Expédié à l'entrepôt à l'avance / Shipping to the advance
warehouse Dui / Yes on / No

CONSIGNATAIRE / DESTINATION

Nom de l'exposition / Show name:

APIMONDIA 2019

Lieu de l'exposition / Exhibition Facility:

Palais des congrès de Montréal

Stand/Booth #:

Contact :

Téléphone / Phone:

Date de livraison / Delivery date:

Heure de livraison / Delivery time:

ADRESSE DE FACTURATION / BILLING ADDRESS

Adresse / Address

Ville / City:

Province / État / State:

SERVICE DEMANDÉ / REQUIRED SERVICE

Aller-simple / One way

Montage / Move-in

Démontage / Move-out

Aller - retour / Round Trip

ITEM À EXPÉDIER / ITEM TO SHIP

Nb total de pièces

Total # of pieces

Dimensions

Poids estimé

Estimated weight

Valeur déclarée / Declared value:

Poids total / Total weight

Signature d'autorisation / Release signature

Pour autoriser la livraison sans signature / To authorize delivery without obtaining signature

Date: _____

Toutes les commandes sont soumises aux politiques de paiement et aux limites de responsabilités de GES Canada Ltée stipulées dans ce manuel de l'exposant.

All orders are governed by the GES Canada Ltd. Payment Policy and Limits of Liability & Responsibility as specified in this Exhibitor Kit.



APIMONDIA 2019
September 8-12 septembre, 2019
Palais des congrès de Montréal

COMPAGNIE / COMPANY	# STAND / BOOTH #

RENSEIGNEMENTS IMPORTANTS ET TARIFS / IMPORTANT INFORMATION AND RATES

TARIFS HORAIRES / HOURLY RATES (Minimum 1hr)	HEURES / TIME	PAR OUVRIER / PER MAN
0595-IR Temps régulier Straight Time	Lundi au vendredi entre 08h00 et 16h00 Between 8:00AM and 4:00 PM Weekdays	97,00 \$
0595-IO Temps supplémentaire Overtime	Avant 08h00 et entre 16h00 et 18h00 du lundi au vendredi; Entre 08h00 et 16h00 le samedi et dimanche. / Before 8:00AM and between 4:00PM and 6:00PM Weekdays; Between 8:00AM and 4:00PM Saturdays and Sundays	145,00 \$
0595-ID Temps double Double time	Après 18h00 du lundi au vendredi; Après 16h00 le samedi et dimanche et lors de congés fériés. / After 6:00PM Weekdays; After 4:00PM Saturdays and Sundays and on all holidays.	192,00 \$

VEUILLEZ COCHEZ VOTRE CHOIX / PLEASE CHECK YOUR CHOICE

- | | |
|--|---|
| <input type="checkbox"/> GES CANADA LTÉE SUPERVISE SANS LA PRÉSENCE DE L'EXPOSANT :
<ul style="list-style-type: none"> ● Déballer et installer le matériel d'exposition avant l'arrivée de l'exposant ● Démontez et emballez le matériel à la fin du salon. <p>Une surcharge de 25% (Minimum 1 heure au taux en vigueur) de la facture de main-d'œuvre sera ajoutée pour ce dernier service additionnel.
 <i>Veillez cocher les cases appropriées</i>
 <i>Photos - Directives ci-incluses :</i> <input type="checkbox"/> Dans la caisse <input type="checkbox"/> ci-incluses</p> <input type="checkbox"/> SUPERVISION EN PRÉSENCE DE L'EXPOSANT
<ul style="list-style-type: none"> ● L'heure du début des travaux ne peut être garantie que lorsque la main-d'œuvre est réservée pour le début de la journée (à compter de 8h00). ● L'exposant doit se présenter au comptoir de services pour prendre en charge les ouvriers réservés et ainsi qu'une fois le travail complété. <p>GES Canada Ltée ne sera pas tenu responsable pour toute perte ou dommage causé durant l'installation, le déballage, le démontage ou l'emballage du matériel de</p> | <input type="checkbox"/> GES CANADA LTD. SUPERVISED THE INSTALLATION:
<ul style="list-style-type: none"> ● Unpack and install display before exhibitor arrival at showsite. ● Dismantle and pack display after show closing. <p>25% (\$50.00 minimum) surcharge will be added to the labour rates above for the professional supervision.
 <i>Please check off the appropriate boxes:</i>
 <i>Photos - Set-up instructions attached</i> <input type="checkbox"/> in crate <input type="checkbox"/> attached</p> <input type="checkbox"/> EXHIBITOR SUPERVISED (DO NOT PROCEED)
<ul style="list-style-type: none"> ● Starting time can only be guaranteed where labourers are requested for the start of the working day, which is 8:00am. ● The exhibitor representative has to check in at the service desk to pick up labourers ordered. The exhibitor representative also has to check labourers out at the service desk upon completion of the work. <p>GES Canada Ltd. will not be responsible for any loss or damage arising from the installation, unpacking, dismantling or packing of exhibitor property.</p> |
|--|---|

À COMPLÉTER / TO BE COMPLETED

Minimum 1hr	# d'ouvrier # of labourers	Dates Dates	Heure début Start Time	Heure fin End Time	Total d'heures Total hours	Tarif Rate	Total
Installation / Set-Up							
Démontage / Dismantle							

LES POURBOIRES, INCLUANT ARGENT COMPTANT OU HEURES POUR TRAVAIL NON-EFFECTUÉS NE SONT PAS PERMIS PAR GES Spécialiste mondial de l'événement. GES Canada Ltée demande le plus haut niveau d'intégrité de tous ses employés.

GRATUITIES IN ANY FORM, INCLUDING CASH GIFTS, OR LABOUR HOURS FOR WORK NOT ACTUALLY PERFORMED ARE PROHIBITED BY GES Canada Ltd.. GES Canada Ltd requires the highest standards of integrity from all employees.

<p>Vous devez OBLIGATOIREMENT joindre le formulaire d'autorisation de carte de crédit à ce formulaire. Toutes les commandes sont soumises aux politiques de paiement et aux limites de responsabilités de GES Canada Ltée stipulées dans ce catalogue de l'exposant.</p> <p>Frais d'annulation: Après le début du montage du salon, toute annulation sera facturée à 100% du coût original.</p> <p>The payment & credit card authorization form MUST accompany this form. All orders are governed by the GES Canada Ltd. Payment Policy and Limits of Liability & Responsibility as specified in this Exhibitor Kit.</p> <p>Cancellation fees: Items cancelled after move-in begins will be charged at 100% of the original price.</p>	Montant / Amount	\$
	*Surcharge de 25 % / 25% surcharge	\$
	104060264 - TPS 5% GST	\$
	1001673382 - TVQ 9.975% QST	\$
	TOTAL	\$

SEPTEMBER 8-12 2019 | PALAIS DES CONGRÈS DE MONTRÉAL | 8-12 SEPTEMBRE 2019

INCLUDES | COMPREND

- Backwalls and side walls
Mur arrière et murs de côté
- 9m² grey carpet
Tapis gris de 9m²
- Choice of round table and 2 chairs or rectangular table and 2 chairs
*Choix de mobilier : une table ronde et deux chaises
OU une table rectangle et deux chaises*
- 3m fascia sign
Enseigne d'identification 3m
- 1 track light
1 rail d'éclairage
- 1 Electrical outlet 1500W
1 prise électrique 1500W

Deadline date | Date butoire
August 23 2019 | 23 août 2019



Discount \$ \$ Escomptés	Regular \$ \$ Régulier
CAD 495,00	CAD 695,00

Header sign | Affiche d'identification

Your text | votre texte : _____

<p>Vous devez OBLIGATOIREMENT joindre le formulaire d'autorisation de carte de crédit à ce formulaire. Toutes les commandes sont soumises aux politiques de paiement et aux limites de responsabilités de GES Canada stipulées dans ce catalogue de l'exposant.</p> <p>Frais d'annulation: Après le début du montage du salon, toute annulation sera facturée à 100% du coût original.</p> <p>The payment & credit card authorization form MUST accompany this form. All orders are governed by the GES Canada Payment Policy and Limits of Liability & Responsibility as specified in this Exhibitor Kit.</p> <p>Cancellation fees: Items cancelled after move-in begins will be charged at 100% of the original price and 100% after installation</p>	Amount montant	\$
	104060264RT001 - GST 5% TPS	\$
	1001673382Q001 - QST 9.975% TVQ	\$
	TOTAL	\$
	COMPANY COMPAGNIE	BOOTH STAND

PLEASE SEND YOUR ORDER BY | MERCI DE FAIRE PARVENIR VOTRE COMMANDE PAR

FAX : 1-514-367-5115

EMAIL : MONTREAL@GES.COM

CONTACT US | CONTACTEZ NOUS

1-514-367-4848

Chaises / Chairs

0503



Chaise tissu gris
Side chair grey fabric

0504



Fauteuil tissu gris
Armchair grey fabric

0502-5



Fauteuil "Déco" noir
"Deco" armchair black

0502



Fauteuil aluminium
Aluminium armchair

Tabourets / Stools

0514-AL



Tabouret Alice
Alice Stool

Disponible en noir,
rouge ou blanc
Available in black, red

0512



Tabouret de bar noir
Black bar stool

0514



Tabouret tissu gris
High stool grey fabric

Tables / Tables

0521



Table à café
Coffee table 30" x 18"H

0523



Table
Table 30" x 30"H

0527 A30



Table carrée aluminium
Square aluminium table 24" x 30"H

0527 A40



Table ronde aluminium
Round aluminium table 24" x 43"H

0553
0551



Table avec jupe
Draped table 72" x 24" x 30"H

Table avec jupe
Draped table 48" x 24" x 30"H

Disponible 42" haut / Available 42" high

Comptoirs, bureau / Counters, Desk
0651-CC-06



Comptoir courbé,
portes coulissantes
Curved counter with
sliding doors 40" x 20" x 40"H

0651-06

Comptoir, portes coulissantes
Counter with sliding doors 40" x 20" x 40"H

0650-06

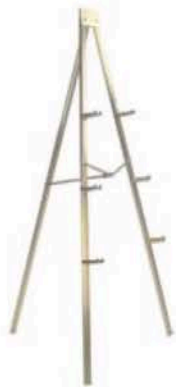
Comptoir vitrine
Showcase counter 40" x 20" x 40"H

Présentoirs / Displays
0532

Chevalet
Tripod easel 61" H

0632-A

Porte affiche
Sign holder 60" H

0654-0

Présentoir vitrine ouvert
Open showcase 40" x 20" x 80"H

0621

Présentoir vitrine fermé
Close showcase 20" x 20" x 80"H

Divers / Miscellaneous
0608

Boîte de tirage pour table
Raffle cube for table 12" x 12" x 12"H

0661

Présentoirs
Display Units
Dimensions disponibles sur demande
Dimensions available upon request

0606-06

Boîte de tirage
Raffle Box 18,5" x 18,5" x 40"H

0532-A

Support à brochure
Literature rack 9" x 55"H

0532-B

Support à brochure accordéon
Zigzag Literature Rack

0500

Réfrigérateur compacte
Mini Fridge



APIMONDIA 2019
September 8-12 septembre, 2019
Palais des congrès de Montréal

DATE BUTOIR PRIX ESCOMPTÉ / DEADLINE DISCOUNT PRICE
DATE BUTOIR PRIX RÉGULIER / DEADLINE REGULAR PRICE

23 août 2019
6 sept. 2019

Aug 23, 2019
Sep 6, 2019

***Prix additionnel sur place / Extra Charge for onsite order**

LISTE DE PRIX / PRICE LIST

Qté/Qty	Code	Description	\$ Escompté Discount \$	\$ Régulier Regular \$	Total
Tables avec jupes Table / Skirted Tables (recouverte de vinyle blanc / White Vinyl Top)					
	0551	Table de 4' de long avec jupe 30" (h) / Skirted 4' long table with 30" high skirt	89,00 \$	129,00 \$	
	0553	Table de 6' de long avec jupe 30" (h) / Skirted 6' long table with 30" high skirt	78,00 \$	144,00 \$	
	0541	Table de 4' de long avec jupe 42" (h) / Skirted 4' long table with 42" high skirt	127,00 \$	184,00 \$	
	0542	Table de 6' de long avec jupe 42" (h) / Skirted 6' long table with 42" high skirt	145,00 \$	210,00 \$	
	0549	Jupe 4e côté (optionnel) / 4th side skirted (optional)	29,00 \$	42,00 \$	
Le blanc sera la couleur choisie par défaut si aucun choix n'a été fait. White will be provided if no other colour choice has been made.					
Couleur de jupe/ Skirt color : Noir - Black <input type="checkbox"/> Bleu - Blue <input type="checkbox"/> Vert - Green <input type="checkbox"/> Rouge - Red <input type="checkbox"/> Blanc - White <input type="checkbox"/>					
Tables sans jupes (recouvert de vinyle seulement) / Un-skirted Tables (White Vinyl Top Only)					
	0550	Table de 4' de longueur et 30" (h) / 4' long and 30" high table	49,00 \$	71,00 \$	
	0552	Table de 6' de longueur et 30" (h) / 6' long and 30" high table	54,00 \$	78,00 \$	
	0544	Table de 4' de longueur et 42" (h) / 4' long and 42" high table	83,00 \$	120,00 \$	
	0545	Table de 6' de longueur et 42" (h) / 6' long and 42" high table	91,00 \$	132,00 \$	
Tables					
	0521	Table à café blanche 18" (h) / 18"H Round, White Coffee Table	73,00 \$	106,00 \$	
	0522	Table à café noire 18" (h) / 18"H Round, Black Coffee Table	73,00 \$	106,00 \$	
	0523	Table blanche 30"x30" (h) / 30"x30"H Round, White Table	70,00 \$	144,00 \$	
	0524	Table noire 30"x30" (h) / 30"x30"H Round, Black Table	99,00 \$	144,00 \$	
	0527-A-40	Table de cocktail 43" (h) / 43"H cocktail table	75,00 \$	209,00 \$	
	0527-A-30	Table carrée en aluminium 30" (h) / 30"H Aluminum square table	144,00 \$	209,00 \$	
Chaises / Chairs					
	0502-A	Fauteuil aluminium / Aluminium Armchair	91,00 \$	132,00 \$	
	0502-5	Fauteuil déco noir / Black Deco Armchair	104,00 \$	151,00 \$	
	0503	Chaise de tissu gris (sans bras) / Grey Side Chair	58,00 \$	104,00 \$	
	0504	Fauteuil de tissu gris / Grey Arm Chair	87,00 \$	126,00 \$	
	0527-24	Table dessus de verre hauteur ajustable 24" / Adjustable glass top table 24"	95,00 \$	245,00 \$	
	0512	Tabouret de bar noir (sans dossier) / Black Bar Stool (no back)	49,00 \$	71,00 \$	
	0514	Tabouret de tissu gris (avec dos) / Grey Stool (with back)	87,00 \$	126,00 \$	
	0514-AL	Tabouret Alice Noir / Black Alice Stool <input type="checkbox"/> Rouge/Red <input type="checkbox"/> Blanc/White	118,00 \$	171,00 \$	
Comptoirs / Counters					
	0651-06	Comptoir blanc avec portes 40" x 20" x 40"H White counter with doors	175,00 \$	290,00 \$	
	0651-CC-06	Comptoir courbé blanc 40" x 20.5" x 40"H White curved counter	327,00 \$	474,00 \$	
	0650-06	Comptoir vitrine 40" x 20" x 40"H Showcase counter	220,00 \$	416,00 \$	

Vous devez OBLIGATOIREMENT joindre le formulaire d'autorisation de carte de crédit à ce formulaire. Toutes les commandes sont soumises aux politiques de paiement et aux limites de responsabilités de GES Canada Ltée stipulées dans ce catalogue de l'exposant.
Frais d'annulation: Après le début du montage du salon, toute annulation sera facturée à 100% du coût original.
The payment & credit card authorization form MUST accompany this form. All orders are governed by the GES Canada Ltd. Payment Policy and Limits of Liability & Responsibility as specified in this Exhibitor Kit.
Cancellation fees: Items cancelled after move-in begins will be charged at 100% of the original price.

Montant / Amount	\$
104060264 - TPS 5% GST	\$
1001673382 - TVQ 9.975% QST	\$
TOTAL	\$
COMPAGNIE / COMPANY	STAND \ BOOTH #

DATE BUTOIR PRIX ESCOMPTÉ /
DISCOUNT PRICE DEADLINE: 23 Août 2019
August 23 2019

DATE BUTOIR PRIX RÉGULIER /
REGULAR PRICE DEADLINE: 6 septembre 2019
September 6 2019

LA COMMANDE D'AMEUBLEMENT DISTINCTIF N'EST PAS DISPONIBLE SUR SITE.
SPECIALTY FURNITURE ORDERING IS NOT AVAILABLE ON-SITE.

Fauteuils Armchairs



DX101

Fidji (Centre)
36"L x 28"l x 27"H

■ ■ ■ ■
Gris, Blanc, Noir, Rouge
Grey, White, Black, Red



DX102

Fidji (Coin / Corner)
36"L x 36"l x 27"H

■ ■ ■ ■
Gris, Blanc, Noir
Grey, White, Black



DX103

Malibu
39"L x 39"l x 39"H

■ ■ ■ ■ ■ ■
Charbon, Gris, Bleu, Rouge
Charcoal, Grey, Blue, Red



DX104

Strip (Coin / Corner)
30"L x 30"l x 26"H

■ ■
Blanc, Noir
White, Black



DX105

Strip (Centre)
30"L x 30"l x 26"H

■ ■
Blanc, Noir
White, Black



DX106

Vogue (Plein / Complete)
57"L x 32"l x 28"H

■ ■
Blanc, Noir
White, Black



DX107

Scarpino
32"L x 30"l x 31"H

■ ■
Blanc, Noir
White, Black



DX108

Smoking
27"L x 31"l x 27"H

■ ■
Blanc, Noir
White, Black



DX109

Madmen Solo
36"L x 32"l x 30"H

■ ■
Blanc, Noir
White, Black



DX110

Roméo
33"L x 33"l x 45"H

■
Noir
Black



DX112

Apollo
39"L x 22"l x 48"H

■
Blanc
White



DX113

Juliette
27"L x 23"l x 34"H

■ ■
Blanc
White

Canapés Sofas



DX201

Malibu / Trio
78"L x 39"l x 39"H

■ ■ ■ ■ ■ ■
Charbon, Gris, Bleu, Rouge
Charcoal, Grey, Blue, Red



DX202

Strip / Duo
60"L x 30"l x 26"H

■ ■
Blanc, Noir
White, Black



DX204

Strip / Trio
90"L x 30"l x 26"H

■ ■ ■
Blanc, Noir
White, Black



DX206

Vogue (Demi / Partial)
57"L x 32"l x 16"H

■ ■
Blanc, Noir
White, Black



DX208

Madmen / Duo
60"L x 32"l x 30"H

■ ■
Blanc, Noir
White, Black



DX209

Madmen / Trio
83"L x 32"l x 30"H

■ ■
Blanc, Noir
White, Black

Les couleurs peuvent varier en fonction de l'éclairage, les limites d'impression et les différences de teinture en lot. / Colors may vary due to facility lighting, printing limitations and dye lot differences.

Merci de faire parvenir votre commande par / Please send your order by | F. 514.367.5115 | montreal@ges.com
Service à la clientèle / Customer service | T. 514.367.4848 | 1.877.399.3976

DATE BUTOIR PRIX ESCOMPTÉ /
DISCOUNT PRICE DEADLINE : 23 Août 2019
August 23 2019

DATE BUTOIR PRIX RÉGULIER /
REGULAR PRICE DEADLINE : 6 septembre 2019
September 6 2019

LA COMMANDE D'AMEUBLEMENT DISTINCTIF N'EST PAS DISPONIBLE SUR SITE.
SPECIALTY FURNITURE ORDERING IS NOT AVAILABLE ON-SITE.

Ottomans Ottomans



DX301

Fidji
36"L x 36"l x 16"H
■ ■ ■
Gris, Blanc, Noir
Grey, White, Black



DX302

Fidji (Banc / Bench)
72"L x 18"l x 16"H
□
Blanc
White



DX303

Malibu / Cube
20"L x 20"l x 16"H
■ ■ ■ ■ ■
Charbon, Gris, Bleu, Rouge
Charcoal, Grey, Blue, Red



DX304

Malibu / Rectangle
27.5"L x 20"l x 16"H
■ ■ ■ ■ ■
Charbon, Gris, Bleu, Rouge
Charcoal, Grey, Blue, Red



DX305

Strip
30"L x 30"l x 16"H
□ ■
Blanc, Noir
White, Black



DX306

Vogue
57"L x 32"l x 28"H
□ ■
Blanc, Noir
White, Black



DX307

Vogue (Pouf / Round)
32"Ø x 16"H
□ ■
Blanc, Noir
White, Black

Chaises Chairs



DX401

Milan
17"L x 19"l x 35.5"H
■ ■ ■ ■ ■
Gris, Blanc, Noir, Rouge
Grey, White, Black, Red



DX402

Président
24.5"L x 23"l x 40.5-43.5"H
■
Noir
Black

Tabourets Barstools



DX501

Sprint
15"L x 13.5"l x 36"H
□
Blanc
White



DX502

Broadway
16.5"L x 21"l x 39.5"H
□ ■
Blanc, Noir
White, Black



DX503

Cosmo
17.5"L x 11"l x 26.5"- 34"
□ ■
Blanc, Noir
White, Black



DX504

Loft
17"L x 17"l x 30"H
■ ■
Métal Argent, Noir
Silver, Black metal



DX505

Loft + dossier / backrest
17"L x 17"l x 37.5"H
■ ■
Métal Gris, Blanc
Grey, White metal

Les couleurs peuvent varier en fonction de l'éclairage, les limites d'impression et les différences de teinture en lot. / Colors may vary due to facility lighting, printing limitations and dye lot differences.

Merci de faire parvenir votre commande par / Please send your order by I.F. 514.367.5115 | montreal@ges.com
Service à la clientèle / Customer service I.T. 514.367.4848 | 1.877.399.3976

DATE BUTOIR PRIX ESCOMPTÉ /
DISCOUNT PRICE DEADLINE: 23 Août 2019
August 23 2019

DATE BUTOIR PRIX RÉGULIER /
REGULAR PRICE DEADLINE: 6 septembre 2019
September 6 2019

LA COMMANDE D'AMEUBLEMENT DISTINCTIF N'EST PAS DISPONIBLE SUR SITE.
SPECIALTY FURNITURE ORDERING IS NOT AVAILABLE ON-SITE.

Tables Cocktail Cruiser tables



DX601

Tonic
24"L x 24"l x 40"H

Argent brillant, Blanc, Noir, Rouge
Shiny silver, White, Black, Red



DX602

Tonic (Commune / Communal)
72"L x 24"l x 40"H

Blanc, Noir
White, Black



DX603

Tonic (Console)
72"L x 18"l x 40"H

Blanc, Noir
White, Black



DX604

Cosmo
24"D x 40"H

Blanc, Noir, Rouge
White, Black, Red

Tables Tables



DX701

Table dîner 4'x30" / Dinner table
48"L x 42"l x 30"H

Blanc
White



DX702

Table dîner 4'x40" / Dinner table
48"L x 42"l x 40"H

Blanc
White



DX703

Table dîner 8'x30" / Dinner table
96"L x 42"l x 30"H

Blanc
White



DX704

Table dîner 8'x40" / Dinner table
96"L x 42"l x 40"H

Blanc
White



DX705

Mezzo (Café / Coffee)
30"L x 30"l x 16"H

Argent brillant, Blanc, Noir, Inox
Shiny silver, White, Black, Stainless



DX706

Piccolo (Appoint / Occasional)
16"L x 16"l x 16"H

Blanc, Noir, Miroir
White, Black, Mirror



DX707

French Kiss
47"L x 27"l x 17.5"H

Blanc, Noir, Rouge
White, Black, Red



DX708

Kimono
36"L x 36"l x 17.5"H

Blanc, Noir, Rouge
White, Black, Red



DX709

O
43.5"L x 24"l x 16"H

Argent, Blanc, Noir
Silver, White, Black



DX714

Table en U ou Coin sur ottoman Fidji
Ottoman Fidji U shaped or Corner table

Blanc
White



Les couleurs peuvent varier en fonction de l'éclairage, les limites d'impression et les différences de teinture en lot. / Colors may vary due to facility lighting, printing limitations and dye lot differences.

Merci de faire parvenir votre commande par / Please send your order by | F. 514.367.5115 | montreal@ges.com
Service à la clientèle / Customer service | T. 514.367.4848 | 1.877.399.3976



APIMONDIA 2019
September 8-12 septembre, 2019
Palais des congrès de Montréal

DATE BUTOIR PRIX ESCOMPTÉ / DEADLINE DISCOUNT PRICE
DATE BUTOIR PRIX RÉGULIER / DEADLINE REGULAR PRICE

23 août 2019
6 sept. 2019

23 août 2019
6 sept. 2019

DISPONIBILITÉ SELON L' INVENTAIRE - PRIX POUR 1 À 7 JOURS DE LOCATION
AVAILABLE UPON INVENTORY - PRICES FOR 1 TO 7 DAYS OF RENTAL

QTÉ QTY	CODE	DESCRIPTION	\$ Escompté Discount \$	\$ Régulier Regular \$	Total
FAUTEUIL CLUB - SEATING CLUB CHAIRS					
	DX-101	Sofa modulaire Fidji Centre Choix de couleur / Choice of colour: _____	294,00	426,00	
	DX-102	Sofa modulaire Fidji Coin Choix de couleur / Choice of colour: _____	294,00	426,00	
	DX-103	Fauteuil Malibu Choix de couleur / Choice of colour: _____	386,00	560,00	
	DX-104	Sofa modulaire Strip coin <input type="checkbox"/> Blanc/White <input type="checkbox"/> Noir/Black	278,00	403,00	
	DX-105	Sofa modulaire Strip Centre <input type="checkbox"/> Blanc/White <input type="checkbox"/> Noir/Black	247,00	358,00	
	DX-106	Sofa modulaire Vogue plein <input type="checkbox"/> Blanc/White <input type="checkbox"/> Noir/Black	371,00	538,00	
	DX-107	Chaise Barcelona <input type="checkbox"/> Blanc/White <input type="checkbox"/> Noir/Black	272,00	394,00	
	DX-108	Fauteuil LC2 inspiration Le Corbusier <input type="checkbox"/> Blanc/White <input type="checkbox"/> Noir/Black	340,00	493,00	
	DX-109	Fauteuil Madmen Solo <input type="checkbox"/> Blanc/White <input type="checkbox"/> Noir/Black	340,00	493,00	
	DX-110	Fauteuil Roméo noir / Black	371,00	538,00	
	DX-113	Fauteuil Juliette <input type="checkbox"/> Blanc/White <input type="checkbox"/> Noir/Black	340,00	493,00	
CANAPÉS ET CAUSEUSES / SEATING - SOFAS AND LOVESEATS					
	DX-201	Sofa Malibu Trio Choix de couleur / Choice of colour: _____	706,00	1024,00	
	DX-202	Sofa Strip Duo <input type="checkbox"/> Blanc/White <input type="checkbox"/> Noir/Black	494,00	716,00	
	DX-204	Sofa Strip Trio <input type="checkbox"/> Blanc/White <input type="checkbox"/> Noir/Black	742,00	1076,00	
	DX-206	Sofa Vogue demi <input type="checkbox"/> Blanc/White <input type="checkbox"/> Noir/Black	324,00	470,00	
	DX-208	Sofa Madmen Duo <input type="checkbox"/> Blanc/White <input type="checkbox"/> Noir/Black	587,00	851,00	
	DX-209	Sofa Madmen Trio <input type="checkbox"/> Blanc/White <input type="checkbox"/> Noir/Black	711,00	1031,00	
<p>Vous devez OBLIGATOIREMENT joindre le formulaire d'autorisation de carte de crédit à ce formulaire. Toutes les commandes sont soumises aux politiques de paiement et aux limites de responsabilités de GES Canada Ltée stipulées dans ce catalogue de l'exposant.</p> <p>Frais d'annulation: Après le début du montage du salon, toute annulation sera facturée à 100% du coût original.</p> <p>The payment & credit card authorization form MUST accompany this form. All orders are governed by the GES Canada Ltd Payment Policy and Limits of Liability & Responsibility as specified in this Exhibitor Kit.</p> <p>Cancellation fees: Items cancelled after move-in begins will be charged at 100% of the original price and 100% after installation.</p>			Montant / Amount		\$
			R101720233 - TPS 5% GST		\$
			1002260545 - TVQ 9.975% QST		\$
			TOTAL		\$
			COMPAGNIE / COMPANY		# STAND BOOTH

APIMONDIA 2019
September 8-12 septembre, 2019
Palais des congrès de Montréal

DATE BUTOIR PRIX ESCOMPTÉ / DEADLINE DISCOUNT PRICE
DATE BUTOIR PRIX RÉGULIER / DEADLINE REGULAR PRICE

23 août 2019
6 sept. 2019

23 août 2019
6 sept. 2019

DISPONIBILITÉ SELON L' INVENTAIRE - PRIX POUR 1 À 7 JOURS DE LOCATION
AVAILABLE UPON INVENTORY - PRICES FOR 1 TO 7 DAYS OF RENTAL

QTÉ QTY	CODE	DESCRIPTION	\$ Escompté Discount \$	\$ Régulier Regular \$	Total
OTTOMANS					
	DX-301	Ottoman Fidji Choix de couleur / Choice of colour: _____	232,00	336,00	
	DX-302	Long banc Fidji - Blanc /White	541,00	784,00	
	DX-303	Pouf Malibu cube Choix de couleur / Choice of colour: _____	201,00	291,00	
	DX-304	Pouf Malibu rectangle Choix de couleur / Choice of colour: _____	216,00	313,00	
	DX-305	Ottoman Strip carré <input type="checkbox"/> Blanc/White <input type="checkbox"/> Noir/Black	216,00	313,00	
	DX-306	Ottoman Vogue <input type="checkbox"/> Blanc/White <input type="checkbox"/> Noir/Black	294,00	426,00	
	DX-307	Pouf Vogue rond <input type="checkbox"/> Blanc/White <input type="checkbox"/> Noir/Black	216,00	313,00	
CHAISES / CHAIRS					
	DX-401	Chaise Milan Choix de couleur / Choice of colour: _____	98,00	142,00	
	DX-402	Fauteuil Président / President Chair Noir/Black	294,00	413,00	
TABOURETS / BARSTOOLS					
	DX-501	Tabouret Sprint Stainless - Blanc crème / Cream	70,00	102,00	
	DX-502	Tabouret Broadway Stainless <input type="checkbox"/> Blanc/White <input type="checkbox"/> Noir/Black	88,00	128,00	
	DX-503	Tabouret Cosmo Chrome ajustable <input type="checkbox"/> Blanc/White <input type="checkbox"/> Noir/Black	105,00	232,00	
	DX-504	Tabouret Industriel Métal <input type="checkbox"/> Argent / Silver <input type="checkbox"/> Noir/Black	139,00	202,00	
	DX-505	Tabouret Loft avec dossier <input type="checkbox"/> Blanc/White <input type="checkbox"/> Gris/Grey	160,00	232,00	
<p>Vous devez OBLIGATOIREMENT joindre le formulaire d'autorisation de carte de crédit à ce formulaire. Toutes les commandes sont soumises aux politiques de paiement et aux limites de responsabilités de GES Canada Ltée stipulées dans ce catalogue de l'exposant.</p> <p>Frais d'annulation: Après le début du montage du salon, toute annulation sera facturée à 100% du coût original.</p> <p>The payment & credit card authorization form MUST accompany this form. All orders are governed by the GES Canada Ltd Payment Policy and Limits of Liability & Responsibility as specified in this Exhibitor Kit.</p> <p>Cancellation fees: Items cancelled after move-in begins will be charged at 100% of the original price and 100% after installation .</p>			Montant / Amount		\$
			R101720233 - TPS 5% GST		\$
			1002260545 - TVQ 9.975% QST		\$
			TOTAL		\$
			COMPAGNIE / COMPANY		# STAND BOOTH

APIMONDIA 2019
September 8-12 septembre, 2019
Palais des congrès de Montréal

DATE BUTOIR PRIX ESCOMPTÉ / DEADLINE DISCOUNT PRICE
DATE BUTOIR PRIX RÉGULIER / DEADLINE REGULAR PRICE

23 août 2019
6 sept. 2019

23 août 2019
6 sept. 2019

DISPONIBILITÉ SELON L' INVENTAIRE - PRIX POUR 1 À 7 JOURS DE LOCATION
AVAILABLE UPON INVENTORY - PRICES FOR 1 TO 7 DAYS OF RENTAL

QTÉ QTY	CODE	DESCRIPTION	\$ Escompté Discount \$	\$ Régulier Regular \$	Total
TABLES - COCKTAIL / CRUISER TABLE					
	DX-601	Table Cocktail Tonic Stainless Blanc - White	170 \$	247 \$	
	DX-601	Table Cocktail Tonic Stainless Choix de couleur / Choice of colour: _____	221 \$	320 \$	
	DX-602	Table Commune Tonic Stainless Blanc - White	340 \$	493 \$	
	DX-602	Table Commune Tonic Stainless Noir - Black	417 \$	605 \$	
	DX-603	Table Console Tonic Stainless Blanc - White	324 \$	470 \$	
	DX-603	Table Console Tonic Stainless Noir - Black	417 \$	605 \$	
	DX-604	Table Cocktail Cosmo Noir - Black <input type="checkbox"/> Rouge - Red <input type="checkbox"/> Blanc - White <input type="checkbox"/>	149 \$	216 \$	
TABLES					
	DX-701	Table à dîner /Dinner Table Stainless Blanc - White	340,00	493,00	
	DX-702	Table à dîner /Dinner Table Stainless Blanc - White	340,00	493,00	
	DX-703	Table à dîner /Dinner Table Stainless Blanc - White	386,00	560,00	
	DX-704	Table à dîner /Dinner Table Stainless Blanc - White	407,00	590,00	
	DX-705	Table Mezzo Stainless Blanc - White	170,00	247,00	
	DX-705	Table Mezzo Stainless Choix de couleur / Choice of colour: _____	247,00	358,00	
	DX-706	Table d'Appoint Piccolo Stainless Blanc - White	124,00	180,00	
	DX-706	Table d'Appoint Piccolo Stainless Noir - Black <input type="checkbox"/> Mirroir - Mirror <input type="checkbox"/>	170,00	247,00	
	DX 707	Table à café French Kiss /Coffee Table Noir - Black <input type="checkbox"/> Rouge - Red <input type="checkbox"/> Blanc - White <input type="checkbox"/>	324,00	470,00	
	DX 708	Table à café Kimono/Coffee Table Noir - Black <input type="checkbox"/> Rouge - Red <input type="checkbox"/> Blanc - White <input type="checkbox"/>	324,00	470,00	
	DX 709	Ovale Table à café O /Coffee Table Noir - Black <input type="checkbox"/> Argent - Silver <input type="checkbox"/> Blanc - White <input type="checkbox"/>	324,00	470,00	
	DX 714	Table en coin blanc / White Top corner Ottoman Fidji	67,00	97,00	
	DX 714	Table en U blanc / White U-Shaped Top Ottoman Fidji	67,00	97,00	
<p>Vous devez OBLIGATOIREMENT joindre le formulaire d'autorisation de carte de crédit à ce formulaire. Toutes les commandes sont soumises aux politiques de paiement et aux limites de responsabilités de GES Canada Ltée stipulées dans ce catalogue de l'exposant.</p> <p>Frais d'annulation: Après le début du montage du salon, toute annulation sera facturée à 100% du coût original.</p> <p>The payment & credit card authorization form MUST accompany this form.All orders are governed by the GES Canada Ltd. Payment Policy and Limits of Liability & Responsibility as specified in this Exhibitor Kit.</p> <p>Cancellation fees: Items cancelled after move-in begins will be charged at 100% of the original price and 100% after installation .</p>			Montant / Amount	\$	
			R101720233 - TPS 5% GST	\$	
			1002260545 - TVQ 9.975% QST	\$	
			TOTAL	\$	
			COMPAGNIE / COMPANY	# STAND BOOTH	

APIMONDIA 2019
September 8-12 septembre, 2019
Palais des congrès de Montréal

DATE BUTOIR PRIX ESCOMPTÉ / DEADLINE DISCOUNT PRICE
DATE BUTOIR PRIX RÉGULIER / DEADLINE REGULAR PRICE

23 août 2019 Aug 23, 2019
6 sept. 2019 Sep 6, 2019





***Prix additionnel sur place /Extra Charge for onsite order**

***** Avant de commander votre tapis, assurez-vous que la salle n'est pas déjà recouverte de tapis. *****
Before ordering a carpet, please verify that the room is not already carpeted.

LISTE DE PRIX / PRICE LIST

Qté/Qty	Code	Description	\$ Escompté Discount \$	\$ Régulier Regular \$	Total
Tapis standard / Standard Carpet					
	0576	10' x 10' Tapis standard / Standard Carpet	225,00 \$	326,00 \$	
	0577	10' x 20' Tapis standard / Standard Carpet	448,00 \$	650,00 \$	
	0579	10' x 30' Tapis standard / Standard Carpet	673,00 \$	976,00 \$	
Tapis grandeur spéciale / Custom-Cut Carpet					
Le tapis de grandeur spéciale est requis, sans exception, pour tout espace plus long que 30' ou pour tout espace en îlot ou en péninsule.					
Custom-cut carpet is required for all booths larger than 30', or for booths configured as an island or peninsula. No Exceptions.					
	0578	_____ ' X _____ ' = _____ Pi.Ca/ Sq. Ft.	2,99 \$	4,33 \$	
Sous-tapis / Underpadding					
	0564-B	Sous-tapis 10' x 10' Under Padding	135,00 \$	196,00 \$	
	0564-B	Sous-tapis 10' x 20' Under Padding	269,00 \$	390,00 \$	
	0564-B	Sous-tapis 10' x 30' Under Padding	404,00 \$	586,00 \$	
	0564-B	_____ ' X _____ ' = _____ Pi.Ca/ Sq. Ft.	1,89 \$	2,74 \$	
Recouvrement de plastique / Plastic Covering for Protection					
	0564-A0	_____ ' X _____ ' = _____ Pi.Ca/ Sq. Ft.	0,88 \$	1,28 \$	
Forfait Tapis (Inclut le tapis et le sous-tapis) / Carpet Package (Includes carpet and underpadding)					
	0570-AA	Forfait tapis 10' x 10' Carpet Package	297,00 \$	431,00 \$	
	0570-BA	Forfait tapis 10' x 20' Carpet Package	595,00 \$	863,00 \$	
	0570-CA	Forfait tapis 10' x 30' Carpet Package	892,00 \$	1 293,00 \$	
	570	_____ ' X _____ ' = _____ Pi.Ca/ Sq. Ft.	3,97 \$	5,76 \$	

Couleur de tapis / Colour Choice

<input type="checkbox"/>  Noir/Black	<input type="checkbox"/>  Bleu/Blue	<input type="checkbox"/>  Gris/Grey	<input type="checkbox"/>  Rouge/Red
---	--	--	--

Le gris sera la couleur choisie par défaut si aucun choix n'a été fait. / Grey will be provided if no other color choice has been made.

Vous devez OBLIGATOIREMENT joindre le formulaire d'autorisation de carte de crédit à ce formulaire. Toutes les commandes sont soumises aux politiques de paiement et aux limites de responsabilités de GES Canada Ltée stipulées dans ce catalogue de l'exposant.

Frais d'annulation: Après le début du montage du salon, toute annulation sera facturée à 100% du coût original.

The payment & credit card authorization form MUST accompany this form. All orders are governed by the GES Canada Ltd. Payment Policy and Limits of Liability & Responsibility as specified in this Exhibitor Kit.

Cancellation fees: Items cancelled after move-in begins will be charged at 100% of the original price.

Montant / Amount	\$
104060264 - TPS 5% GST	\$
1001673382 - TVQ 9.975% QST	\$
TOTAL	\$

COMPAGNIE / COMPANY	STAND - BOOTH

APIMONDIA 2019
September 8-12 septembre, 2019
Palais des congrès de Montréal

DATE BUTOIR PRIX ESCOMPTÉ / DEADLINE DISCOUNT PRICE 23 août 2019 23 août 2019
DATE BUTOIR PRIX RÉGULIER / DEADLINE REGULAR PRICE 6 sept. 2019 6 sept. 2019

**Prix additionnel sur place / Extra Charge for onsite order*

LISTE DE PRIX / PRICE LIST

Qté/Qty	Code	Description	\$ Escompté Discount \$	\$ Régulier Regular \$	Total
Accessoires divers / General Accessories					
	0532	Chevalet / Tripod Easel	50,00 \$	73,00 \$	
	0534	Corbeille à papier / Wastebasket	15,00 \$	22,00 \$	
	0534-B	Bac de recyclage / Recycling bin	15,00 \$	22,00 \$	
	0539	Porte manteaux en chrome / Chrome Garment Rack	65,00 \$	94,00 \$	
	0606	Boîte de tirage 20"x20"x40"H Raffle Box	133,00 \$	193,00 \$	
	0608	Boîte de tirage de table 12"x12"x12" / Raffle box on table	105,00 \$	152,00 \$	
	0621	Présentoir Vitrine 20" x 20" x 80"H Showcase	486,00 \$	705,00 \$	
	0632-A	Porte affiche 60"h / 60"H sign holder	60,00 \$	87,00 \$	
	0654-0	Présentoir (ouverte sur 4 côtés) 40" x 20" x 80" H Showcase (open on 4 sides)	666,00 \$	966,00 \$	
	0661-40H	Cube 18" x 18" x 40"H cube (Options couleurs et dimensions disponibles / More options of colours and size available)	135,00 \$	196,00 \$	
	0693-A	Panneau d'affichage 4'x8' / 4'x8' Poster Panel	125,00 \$	181,00 \$	
	0694	Support pour sac / Bag holder	83,00 \$	120,00 \$	
	0532-A	Présentoir à littérature / Literature Rack	125,00 \$	181,00 \$	
	0532-B	Présentoir littérature en Zig Zag	125,00 \$	181,00 \$	
	0500	Mini-réfrigérateur / Mini-frigo	252,00 \$	365,00 \$	

Vous devez OBLIGATOIREMENT joindre le formulaire d'autorisation de carte de crédit à ce formulaire. Toutes les commandes sont soumises aux politiques de paiement et aux limites de responsabilités de GES Canada Ltée stipulées dans ce catalogue de l'exposant.

Frais d'annulation: Après le début du montage du salon, toute annulation sera facturée à 100% du coût original.

The payment & credit card authorization form MUST accompany this form. All orders are governed by the GES Canada Ltd. Payment Policy and Limits of Liability & Responsibility as specified in this Exhibitor Kit.
Cancellation fees: Items cancelled after move-in begins will be charged at 100% of the original price.

Montant / Amount	\$
104060264 - TPS 5% GST	\$
1001673382 - TVQ 9.975% QST	\$
TOTAL	\$
COMPAGNIE / COMPANY	# STAND BOOTH #



Panneaux & accessoires Panel & Accessories

Ajout à votre location de stand GES / Additional to GES booth rental

APIMONDIA 2019
September 8-12 septembre, 2019
Palais des congrès de Montréal

DATE BUTOIR PRIX ESCOMPTÉ / DEADLINE DISCOUNT PRICE
DATE BUTOIR PRIX RÉGULIER / DEADLINE REGULAR PRICE

23 août 2019 Aug 23, 2019
6 sept. 2019 6 sept. 2019

**Prix additionnel sur place / Extra Charge for onsite order*

LISTE DE PRIX / PRICE LIST

Qté/Qty	Code	Description	\$ Escompté Discount \$	\$ Régulier Regular \$	Total
Accessoires / Accessories					
	0681	Tablette en mélamine / Melamine Shelf <input type="checkbox"/> Droite/Straight <input type="checkbox"/> Inclinée / Angled	49,00 \$	71,00 \$	
	0687-C	Rail vestimentaire / Barre d'accrochage 1M (Cintre non-inclus) 1M wide Garment Rail / Hanging Bar (Hangers not included)	67,00 \$	97,00 \$	
	0689	Cascade avec six crochets / Waterfall with six hooks	58,00 \$	84,00 \$	
	0282	Projecteur ajustable sur tige noire 75 watts / 75 watt Black Arm-Clamp Spotlight	59,00 \$	86,00 \$	
Panneaux / Panels					
	1000	Panneau fibrex 38 1/8" x 91"(H) Fibrex Panel	152,00 \$	220,00 \$	
	1000	Panneau velcro 38 1/8" x 91" (H) Velcro Panel	152,00 \$	220,00 \$	
	1008-A	Panneau rainuré 38 1/8" x 91"(H) Slatwall Panel	177,00 \$	257,00 \$	
	1009	Panneau perforé blanc 38 1/8" x 85"(H) White pegboard Panel	154,00 \$	223,00 \$	

Vous devez OBLIGATOIREMENT joindre le formulaire d'autorisation de carte de crédit à ce formulaire. Toutes les commandes sont soumises aux politiques de paiement et aux limites de responsabilités de GES Canada Ltée stipulées dans ce catalogue de l'exposant.

Frais d'annulation: Après le début du montage du salon, toute annulation sera facturée à 100% du coût original.

The payment & credit card authorization form MUST accompany this form. All orders are governed by the GES Canada Ltd. Payment Policy and Limits of Liability & Responsibility as specified in this Exhibitor Kit.

Cancellation fees: Items cancelled after move-in begins will be charged at 100% of the original price.

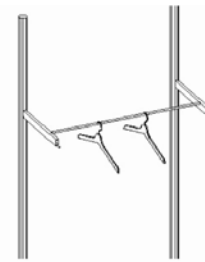

0687-C

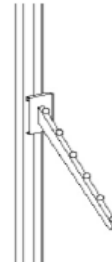

0689

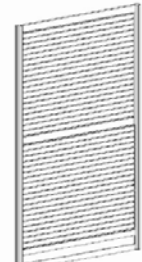

1008

Montant / Amount	\$
104060264 - TPS 5% GST	\$
1001673382 - TVQ 9.975% QST	\$
TOTAL	\$
COMPAGNIE / COMPANY	STAND #

APIMONDIA 2019

September 8-12 septembre, 2019

Palais des congrès de Montréal

DATE BUTOIR PRIX ESCOMPTÉ / DEADLINE DISCOUNT PRICE
DATE BUTOIR PRIX RÉGULIER / DEADLINE REGULAR PRICE

23 août 2019 Aug 23, 2019

6 sept. 2019 Sep 6, 2019

***Prix additionnel sur place /Extra Charge for onsite order**

LISTE DE PRIX / PRICE LIST

Qté/Qty	Code	Description	\$ Escompté Discount \$	\$ Régulier Regular \$	Total
	0110	Plantes tropicales vertes / <i>Green tropical plants</i> (3' - 5' haut/tall)	80,00 \$	116,00 \$	
	0110-A	Plantes tropicales vertes / <i>Green tropical plants</i> (6' - 7' haut/tall)	96,00 \$	139,00 \$	
	0110-A	Plantes tropicales vertes / <i>Green tropical plants</i> (7' - 8' haut/tall)	128,00 \$	186,00 \$	
	0113	Fougère / <i>Boston Fern</i>	64,00 \$	93,00 \$	
	0111	Chrysanthème / <i>Chrysanthemums</i>	40,00 \$	58,00 \$	
	0112	Azalées / <i>Azaleas</i>	64,00 \$	93,00 \$	



0110



0110-A



0113



0111



0112

0115	Arrangement de fleurs fraîchement coupées <i>Fresh cut flower arrangement</i>	Selon votre budget/ <i>Based on your budget</i>	\$
------	--	--	----



Arrangement sur demande, en fonction de vos besoins, au couleur de votre compagnie et de votre budget!
Communiquez avec nous!

Custom-designed as per your needs, brand colours and budget!

Vous devez OBLIGATOIREMENT joindre le formulaire d'autorisation de carte de crédit à ce formulaire. Toutes les commandes sont soumises aux politiques de paiement et aux limites de responsabilités de GES Canada Ltée stipulées dans ce catalogue de l'exposant.

Frais d'annulation: Après le début du montage du salon, toute annulation sera facturée à 100% du coût original.

The payment & credit card authorization form MUST accompany this form. All orders are governed by the GES Canada Ltd. Payment Policy and Limits of Liability & Responsibility as specified in this Exhibitor Kit.

Cancellation fees: Items cancelled after move-in begins will be charged at 100% of the original price.

Montant / Amount	\$
104060264 - TPS 5% GST	\$
1001673382 - TVQ 9.975% QST	\$
TOTAL	\$
COMPAGNIE / COMPANY	# stand Booth #



Nettoyage de stand Booth cleaning

APIMONDIA 2019
September 8-12 septembre, 2019
Palais des congrès de Montréal

Date butoir pour prix escomptés:
Deadline date for discount price:

23 août 2019
August 23, 2019

LISTE DE PRIX / PRICELIST

Code	Description	\$ Escompté Discount \$	\$ Régulier ** Regular \$ **	Nb de jour Nb of days	Pi ² Sq ²	Total
Frais journaliers / Daily rates						
5005-101	0 - 300 pi ² /sq ² (0-28 m ²)	84,00	106,00	x	x 1	
5005-102	301 - 600 pi ² /sq ² (28-55 m ²)	0,31	0,35	x	x	
5005-103	600 - 1000 pi ² /sq ² (55-92 m ²)	0,28	0,32	x	x	
5005-104	1001 pi ² /sq ² + (93 m ² +)	0,25	0,29	x	x	

* 20% supplémentaire sur le prix régulier pour les commandes placées durant le montage ou l'événement.
* 20% additional fee on regular prices for orders placed during set-up or event.

Jours de nettoyage / Cleaning Days

<input type="checkbox"/>	Avant l'ouverture / Before Show opens • May 15 mai 2017
<input type="checkbox"/>	Avant l'ouverture / Before Show opens • May 16 mai 2017
<input type="checkbox"/>	Avant l'ouverture / Before Show opens • May 17 mai 2017

Information supplémentaire / Additional information:

Pour toute autre forme de nettoyage (lavage de tapis, plancher de bois ou autre, communiquez avec nous pour une soumission.

For carpet cleaning, wood floor or any other cleaning needs, please contact us for a quote.

VOTRE SERVICE DE NETTOYAGE

Le service comprend l'aspirateur sur le tapis et la collecte des poubelles.

YOUR BOOTH CLEANING

Booth cleaning includes carpet vacuuming and garbage collection.

Vous devez OBLIGATOIREMENT joindre le formulaire d'autorisation de carte de crédit à ce formulaire. Toutes les commandes sont soumises aux politiques de paiement et aux limites de responsabilités de GES Spécialiste mondial de l'événement stipulées dans ce catalogue de l'exposant. **Frais d'annulation:** Après le début du montage du salon, toute annulation sera facturée à 100% du coût original.

The payment & credit card authorization form MUST accompany this form. All orders are governed by the GES Global Experience Specialists Payment Policy and Limits of Liability & Responsibility as specified in this Exhibitor Kit.

Cancellation fees: Items cancelled after move-in begins will be charged at 100% of the original price and 100% after installation.

Montant / Amount	\$
R101720233 - TPS 5% GST	\$
1002260545 - TVQ 9.975% QST	\$
TOTAL	\$
COMPAGNIE / COMPANY	# STAND BOOTH #

Merci de faire parvenir votre commande par / Please send your order by:

F. 514.367.5115 - montreal@ges.com

APIMONDIA 2019
8 -12 septembre 2019
Palais des congrès de Montréal

Date butoir pour prix escomptés:

23 août 2019

Qté	Code	Description	Escompté \$	Regulier \$	Total
Prises électriques - Les prises seront installées à l'arrière du stand si un plan de stand n'est pas fourni.					
	3500-106	15A - 120V (1500W) prise régulière	189,00 \$	236,00 \$	
	3500-110	15A - 208V - monophasé	370,00 \$	461,00 \$	
	3500-111	15A - 208V - triphasé	370,00 \$	461,00 \$	
	3500-112	20A - 120V - monophasé	273,00 \$	340,00 \$	
	3500-113	20A - 208V - monophasé	501,00 \$	627,00 \$	
	3500-116	30A - 208V - monophasé	583,00 \$	727,00 \$	
	3500-117	30A - 208V - triphasé	538,00 \$	780,00 \$	
	3500-129	60A - 208V - triphasé <input type="checkbox"/> Camlock <input type="checkbox"/> Hubble	726,00 \$	907,00 \$	
	3500-132	100A - 208V - triphasé <input type="checkbox"/> Camlock <input type="checkbox"/> Hubble	1 035,00 \$	1 294,00 \$	
	3500-135	200A - 208V - triphasé <input checked="" type="checkbox"/> Camlock	1 405,00 \$	1 756,00 \$	
	3500-138	400A - 208V - triphasé <input checked="" type="checkbox"/> Camlock	1 951,00 \$	2 437,00 \$	
Positionnement					
	3500-201	Prise du plafond - prix sur demande			
Main d'œuvre - Assistance ou branchement spécial (prix par heure)					
		Temps régulier (Lundi au vendredi de 7h30 à 23h30)	123,00 \$	155,00 \$	
		Temps supplémentaire (Lundi au vendredi de 23h31 à 7h29)	187,00 \$	232,00 \$	
		Temps double (fins de semaine et jours fériés)	248,00 \$	310,00 \$	
Accessoires électriques					
	0257	Rallonge électrique	39,00 \$	48,00 \$	
		Multiprise	25,00 \$	30,00 \$	
		Adaptateur européen - prix sur demande	-		
		Extincteur	79,00 \$	99,00 \$	

ÉQUIPEMENT EUROPÉEN?

Merci d'envoyer les fiches techniques des équipements

Vous devez OBLIGATOIREMENT joindre le formulaire d'autorisation de carte de crédit à ce formulaire. Toutes les commandes sont soumises aux politiques de paiement et aux limites de responsabilités de GES Spécialiste mondial de l'événement stipulées dans ce catalogue de l'exposant.

Montant	\$
R101720233 - TPS 5%	\$
1002260545 - TVQ 9.975%	\$
TOTAL	\$
Compagnie	STAND #



APIMONDIA 2019
 September 8-12, 2019
 Palais des congrès de Montréal

Deadline date for discount price:

August 23, 2019

Qty	Code	Description	Discount \$	Regular \$	Total
Outlets - All power provided from floor and supplied at rear of booth unless floor plan provided					
	3500-106	15A - 120V (1500W) standard outlet	189,00 \$	236,00 \$	
	3500-110	15A - 208V - single phase	370,00 \$	461,00 \$	
	3500-111	15A - 208V - three-phase	370,00 \$	461,00 \$	
	3500-112	20A - 120V - single phase	273,00 \$	340,00 \$	
	3500-113	20A - 208V - single phase	501,00 \$	627,00 \$	
	3500-116	30A - 208V - single phase	583,00 \$	727,00 \$	
	3500-117	30A - 208V - three-phase	538,00 \$	780,00 \$	
	3500-129	60A - 208V - three-phase <input type="checkbox"/> Camlock <input type="checkbox"/> Hubble	726,00 \$	907,00 \$	
	3500-132	100A - 208V - three-phase <input type="checkbox"/> Camlock <input type="checkbox"/> Hubble	1 035,00 \$	1 294,00 \$	
	3500-135	200A - 208V - three-phase <input checked="" type="checkbox"/> Camlock	1 405,00 \$	1 756,00 \$	
	3500-138	400A - 208V - three-phase <input checked="" type="checkbox"/> Camlock	1 951,00 \$	2 437,00 \$	
Positioning					
	3500-201	Ceiling outlet - price on demand	-	-	
Labour - Troubleshooting or Special Wiring (price per hour)					
		Standard time (MON to FRI from 7:30am to 11:30pm)	123,00 \$	155,00 \$	
		Overtime (MON to FRI from 11:31pm to 7:29am)	187,00 \$	232,00 \$	
		Double time (Weekends and holidays)	248,00 \$	310,00 \$	
Additional Items					
	0257	Extension cord - 30'	39,00 \$	48,00 \$	
		Power Bar	25,00 \$	30,00 \$	
		European Adaptor - price on demand	-		
		Fire extinguisher	79,00 \$	99,00 \$	

EUROPEAN EQUIPMENT?

Inform us and supply technical sheets

The payment & credit card authorization form MUST accompany this form. All orders are governed by the GES Global Experience Specialists Payment Policy and Limits of Liability & Responsibility as specified in this Exhibitor Kit.

Amount	\$
R101720233 - 5% GST	\$
1002260545 - 9.975% QST	\$
TOTAL	\$
Company	STAND #

MODALITÉS ET RÈGLEMENTS

1. Les prix indiqués sont valables pour toute la durée de l'événement et incluent la main d'oeuvre et le service de 24 h.
2. Tout exposant possédant des appareils ou systèmes électriques qui présentent des caractéristiques spéciales ayant des exigences supérieures, devra immédiatement en aviser GES Spécialistes mondial de l'événement.
3. Tout matériel fourni par GES Spécialiste mondial de l'événement pour l'installation, la location et l'entretien du matériel électrique demeure la propriété de GES Spécialiste mondial de l'événement.
4. Le prix indiqué pour la prise de courant comprend l'installation de la prise à l'arrière du stand. Toute connexion ou disjonction aux bornes d'appareils fait l'objet d'un tarif additionnel.
5. Les prix et les tarifs pour la main-d'oeuvre sont basés sur l'échelle de salaires courante ou peuvent être sujets à changement sans préavis.
5. Pour être prise en considération, toute réclamation au sujet des frais encourus pour l'installation électrique devra être présentée avant la clôture du Salon.
6. **Interdiction: Il est interdit à quiconque de partager ou de redistribuer le courant électrique loué par un exposant ou pour le compte d'un exposant.** Le courant électrique loué est pour l'usage exclusif de l'exposant dans son stand ou étalage et ne peut être acheminé ailleurs. *Exemple:* une prise de courant de 1500W ou une alimentation électrique de 100 ampères, louée par un client, fournisseur ou exposant ne doit pas être répartie et redistribuée vers l'étalage ou le stand d'un autre exposant. Dans un tel cas, tout individu ou compagnie qui aura passé la commande de location d'électricité, devra aussi assumer le coût du ou des services d'électricité fournis aux autres stands en plus des services d'électricité qu'ils auront commandés. Le tarif chargé à tout exposant utilisant un service d'électricité est le coût d'une prise de courant de 1500W au tarif en vigueur.
7. Pour les salles situées au **5e étage**, les installations électriques peuvent engendrer des coûts supplémentaires.
8. La main d'oeuvre est facturable au minimum d'une heure au montage et une heure au démontage.

INSTALLATIONS ÉLECTRIQUES

1. Le comité d'examineurs a le pouvoir de refuser les installations électriques qui présenteraient des risques de feu et qui ne rencontreraient pas les exigences du Fire Underwriters Investigation Bureau of Canada.
2. Tous les moteurs de plus de 1/2 c.v. doivent être munis d'un démarreur magnétique et d'un sectionneur.
3. Pour fins d'inspection et de dépannage, les fils électriques des stands pré-fabriqués doivent être en tout temps facilement accessibles des deux côtés et de l'arrière du stand.
4. **GES Spécialiste mondial de l'événement** ne se rend pas responsable des dommages résultant des pannes d'électricité ou des défauts dans les appareils.
5. Aucun circuit individuel d'éclairage ne pourra dépasser 1,500 watts. Lorsque le circuit électrique d'un stand est muni de fusibles et qu'il dépasse 2,000 watts, ou 2 circuits, ledit stand devra être pourvu d'un câble d'alimentation 120-208 volts, triphasé.
6. Le raccordement des prises électriques aux équipements du client doit être exécuté par le personnel du PCM et entraîne des coûts de main d'oeuvre et d'équipement s'il y a lieu.
7. Au moment de la fermeture chaque jour, l'exposant devra lui-même fermer les interrupteurs de tous les appareils en opération.
8. Votre matériel devra être prêt pour le démantèlement dès la clôture de l'exposition. Vous devrez également débrancher tous vos appareils électriques car le courant sera immédiatement coupé.
9. Les prix indiqués comprennent l'installation complète de tous les câbles d'alimentation, tableaux et fils, les frais d'inspection et d'entretien ainsi que l'enlèvement du matériel électrique à la fin de l'exposition.

POLITIQUE D'ANNULATION ET REMBOURSEMENT

1. Aucun frais ou pénalité ne sera facturé au client si ce dernier annule le service avant la période de montage.
2. 100% du prix du service sera facturé au client si ce dernier annule le dit service pendant la période de montage.

GENERAL CONDITIONS

1. Prices quoted are in effect for the duration of the event and include labor and 24-hour service.
2. Any exhibitor requiring load-in excess should notify GES Global Experience Specialists.
3. All material supplied by GES Global Experience Specialists for the installation, rental and maintenance of the electrical works remains the property of GES Global Experience Specialists. The exhibitor will be responsible for any damaged, broken, lost or stolen equipment.
4. The price of an outlet includes the supply of this outlet at the rear of the exhibitor's booth. Any connection or disconnection such as to machine terminals is an additional charge.
5. Prices and labour rates are based on current wage scales and may be subject to change without notice.
6. **No power sharing:** Power that is rented by the exhibitor or by a supplier on behalf of the exhibitor or by any other customer is for use in only exhibit or booth and cannot be shared with another exhibit i.e. a 1500 watt outlet amp. service, etc. rented by one customer, supplier or exhibitor cannot be broken up into smaller units of power and used free of charge in another customer's booth or exhibit. The party that ordered the power will be responsible for the payment of the power supplied to these other booths as well as for the payment of the electrical power originally ordered, all as per listed catalogues prices. The minimum charge to any one exhibitor using power is for one 1500 watt outlet current prices.
7. For rooms on the **5th floor**, additional fees may apply for electrical installations.
8. Labour is billed with a minimum of 1 hour.

ELECTRICAL REGULATIONS

1. The board of Electrical Examiners has the power to refuse connections where wiring constitutes a fire hazard, and does not meet the requirements of the Board of Fire Underwriters.
2. All motors above 1/2 hp, must be supplied with their own starters and disconnecting switches.
3. Specialty built displays and panels must have electrical wiring accessible for inspection and trouble shooting at all times; they must be accessible from sides or rear and not solidly built-in.
4. GES Global Experience Specialists is not responsible for power failure or any other equipment failure and resulting damages.
5. No individual lighting circuit shall exceed 1,500 watts of lighting. Where the exhibitor furnished his own fuse protection for a display board and wattage is over 2,000 or 2 circuits, the board shall be wired for 120-208 volts, 3 wire main feed lines. To prevent overloading of circuits, exhibitors are not allowed to add wattage / amperage.
6. Connections from outlets to equipment must be performed by accredited PCM personnel and may include additional labour and equipment pricing.
7. Exhibitor must himself disconnect the control switch in his booth of all moving or operating devices before leaving at the closing hour of each show period.
8. Before show breaks on final day, stop your machinery and position it for dismantling, because power cannot be turned on again for hours after.
9. The above prices cover complete installation of all necessary feeders, Panels and Circuit Wiring. Inspection fees, Maintenance Electricians and Dismantling of Electrical Equipment at end of Exhibition.
9. All dimmers must be three-phased.

CANCELLATION POLICY & CLAIMS

1. No fees or penalties shall be charged by GES to the customer if the service is cancelled by the customer prior to the setup period.
2. All items cancelled after move-in begins, will be charged at 100% of the original price.
3. All claims on electrical charges must be filed prior to the closing of the show to be considered.

APIMONDIA 2019
 8 -12 septembre 2019
 Palais des congrès de Montréal

Company Name:	
Booth #:	

Si vous n'avez pas de plan d'aménagement de stand, utilisez les plans ci-dessous pour positionner vos prises électriques, branchement internet, services de plomberie ou d'air comprimé.

10' x 10' (3m x 3m)

Allée ou stand

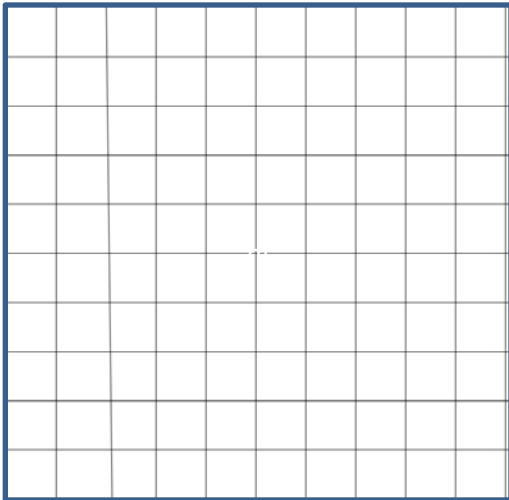

10' x 20' (3m x 6m)

Allée ou stand

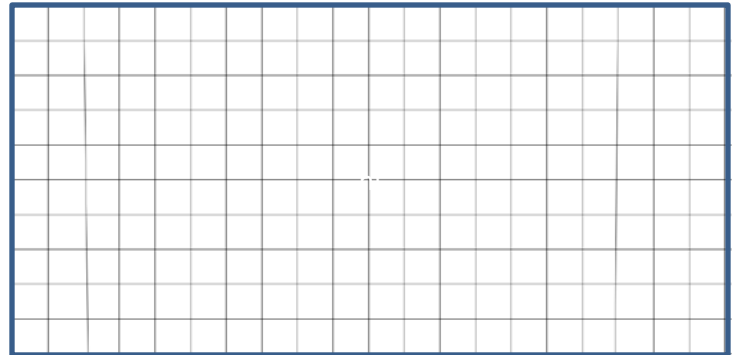

Allée ou stand

Allée ou stand

20' x 20' (6m x 6m)

Allée ou stand

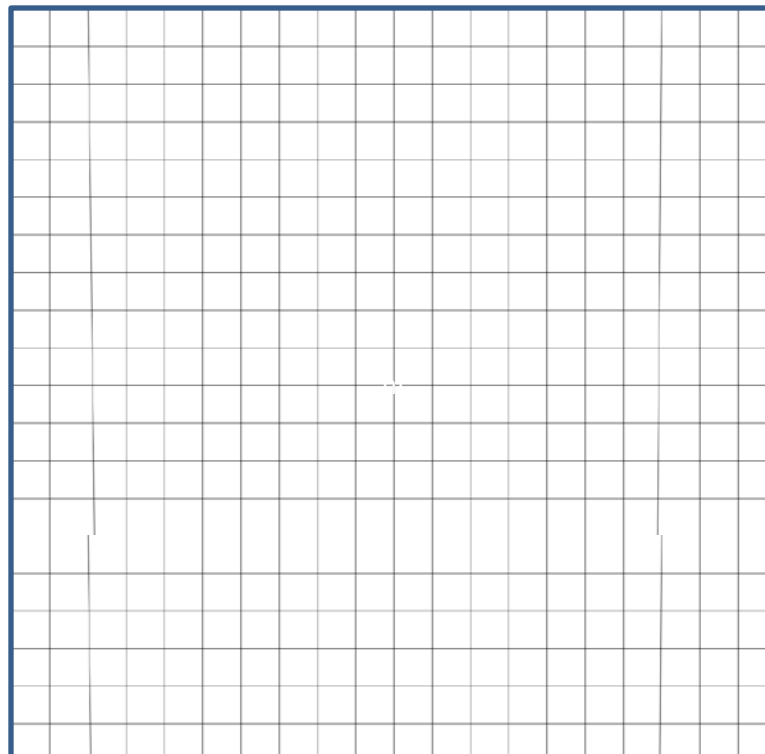

Légendes

- x** = prise électrique
- w** = branchement internet
- p** = plomberie
- a** = air comprimé
- b** = accrochage enseigne

APIMONDIA 2019
 September 8-12, 2019
 Palais des congrès de Montréal

Company Name:	
Booth #:	

If you don't have a Booth Design Layout to provide, please use the following template to indicate electrical, wired internet, plumbing and compressed air positions

10' x 10' (3m x 3m)

 Aisle or booth

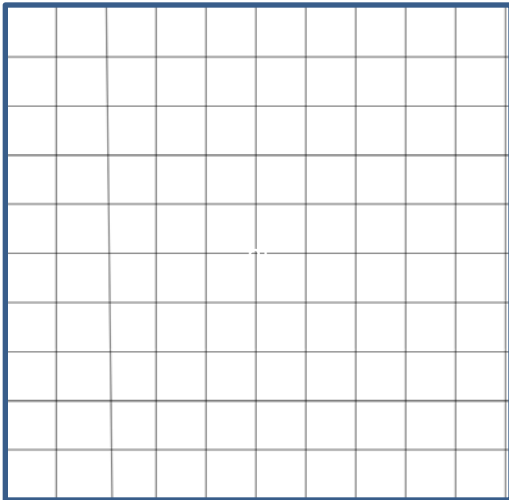

10' x 20' (3m x 6m)

 Aisle or booth

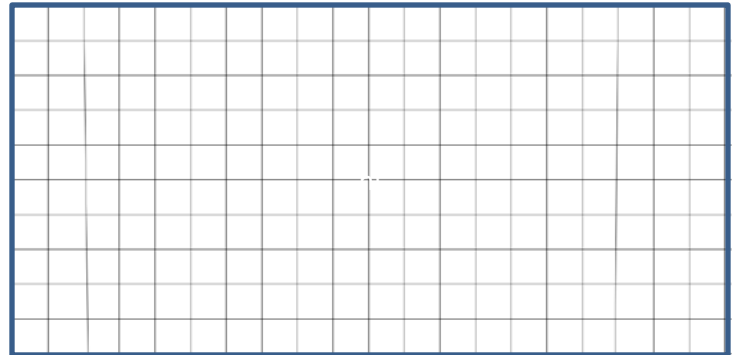

 Aisle or booth

 Aisle or booth

20' x 20' (6m x 6m)

 Aisle or booth

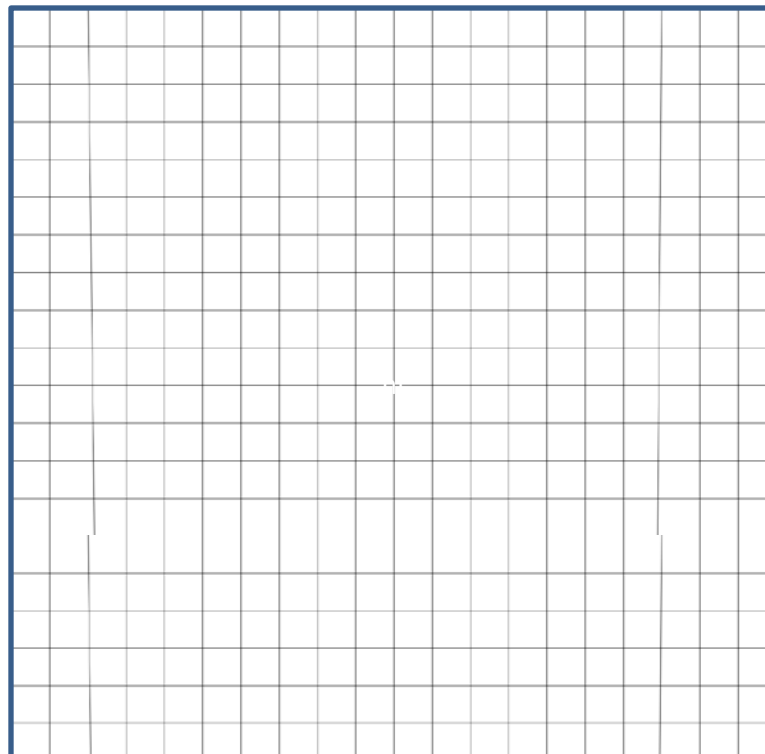

References

- x** = electrical outlet
- w** = wired internet
- p** = plumbing
- a** = compressed air
- b** = banner hanging

APIMONDIA 2019
 8 -12 septembre 2019
 Palais des congrès de Montréal

Date butoir pour prix escomptés:

23 août 2019

LISTE DE PRIX

Qté	Code	Description	Escompté \$	Régulier \$	Total
Accrochage d'enseigne					
	3600-088	Accrochage d'enseigne de moins de 50 lbs	450,00 \$	563,00 \$	

Qté	Description de l'enseigne	Transporteur à la livraison	Date d'installation	Heure d'installation
			/ septembre 2019	:
			/ septembre 2019	:

Services de gréage

Communiquez avec notre centre de services afin de recevoir une proposition de gréage détaillée.

Vous devez OBLIGATOIREMENT joindre le formulaire d'autorisation de carte de crédit à ce formulaire. Toutes les commandes sont soumises aux politiques de paiement et aux limites de responsabilités de GES Spécialiste mondial de l'événement stipulées dans ce catalogue de l'exposant.

Montant	
R101720233 - TPS 5%	\$
1002260545 - TVQ 9.975%	\$
TOTAL	\$
Compagnie	STAND #

APIMONDIA 2019
 September 8-12, 2019
 Palais des congrès de Montréal

Deadline date for discount price:

August 23, 2019

PRICE LIST

Qty	Code	Description	Discount \$	Regular \$	Total
-----	------	-------------	-------------	------------	-------

Banner Hanging

	3600-088	Banner Hanging Package - less than 50 lbs	450,00 \$	563,00 \$	
--	----------	---	-----------	-----------	--

Qty	Description of banner	Transporter for delivery	Date of installation	Time of installation
			/ September 2019	:
			/ September 2019	:

Rigging

Please contact our service center to get a detailed proposal.

<p>The payment & credit card authorization form MUST accompany this form. All orders are governed by the GES Global Experience Specialists Payment Policy and Limits of Liability & Responsibility as specified in this Exhibitor Kit.</p>	Amount	
	R101720233 - 5% GST	\$
	1002260545 - 9.975% QST	\$
	TOTAL	\$
	Company	STAND #

ACCROCHAGE D'ENSEIGNE

- 1. Les demandes de service placées après le début du montage sont sujettes à approbation et frais supplémentaires.**
2. Les services d'accrochage d'enseigne seront offerts pendant les jours de montage et de démontage.
3. Toute installation est assujettie à l'approbation du Palais des congrès de Montréal. Selon le poids et/ou la dimension de l'enseigne, nos conseillers vous feront des suggestions ou proposeront des modifications qui peuvent engendrer des coûts supplémentaires.
4. Le service d'accrochage d'enseigne est disponibles dans les salles **210, 220, 230 et 517**. Selon l'emplacement du stand, des frais supplémentaires peuvent s'ajouter.
5. Merci de nous faire parvenir un design ou une photo de l'enseigne.
6. Si vous aimeriez que GES procède à l'assemblage de l'enseigne, compléter le formulaire [Main d'oeuvre de stand](#) dans ce pdf ou en ligne via [Expresso](#).
7. Veuillez nous faire parvenir votre [Plan d'aménagement de stand](#). Si le plan n'est pas fourni, des frais de main-d'oeuvre peuvent s'appliquer.

SERVICES DE GRÉAGE

1. Le Règlement sur l'utilisation des lieux et des équipements pour toute installation audiovisuelle au Palais des congrès de Montréal (RÉG 52-01) permet d'assurer à la clientèle un environnement sécuritaire, d'éviter tout dommage à l'édifice et aux équipements durant les montages et les démontages audiovisuels et de normaliser la pose des points d'accrochage des installations scéniques ou audiovisuelles.
2. Tous les points d'accrochages seront effectués exclusivement par des techniciens du Palais des congrès de Montréal ou par l'un de ses représentants.
3. Les commandes placées après le début du montage et durant l'événement sont sujettes à approbation et frais supplémentaires, dont une majoration de 20% du tarif régulier.
- 4. VALIDATION OBLIGATOIRE DES PLANS**
 - La validation des plans constitue un préalable à toute installation. Le non-respect de cette règle occasionnera éventuellement des délais et des frais supplémentaires, voire un arrêt de l'installation lors du montage. Les conseillers techniques de GES sont chargés de fournir une assistance technique pour la validation des plans d'accrochage. Tout plan ne se conformant pas aux exigences du PCM devra faire l'objet de modifications.
 - La validation est sans frais, si le plan est reçu au moins **dix (10) jours ouvrables** avant la tenue de l'événement. Après cette date, des frais de 133\$/h s'appliquent. Le plan validé vous sera retourné dans les cinq (5) jours ouvrables.
 - Par souci de compatibilité, utilisez le format Autocad (.dwg ou .dxf) sinon veuillez nous fournir les mesures indiquées à l'échelle. Les plan du PCM sont disponibles gratuitement sur demande.

Informations obligatoires qui doivent figurer sur les plans:

- Les points d'accrochage de la salle (plafond réfléché) • Les positions des moteurs et des palans à chaînes
- Les positions des ponts et de toute structure accrochés
- Les différents types d'équipements utilisés (son, éclairage, etc.) • La charge totale de la structure accrochée
- La charge par point de gréage en lb ou en kg • Un avis si la charge n'est pas uniformément répartie sur la structure
- Points d'accrochage (cable pick) obligatoires pour tout point de câble de plus de 22,7 kg (50lbs)

Note : il faut spécifier l'emplacement de la charge concentrée

CANCELLATION POLICY & CLAIMS

1. No fees or penalties shall be charged by GES to the customer if the service is cancelled by the customer prior to the setup period.
2. All items cancelled after move-in begins, will be charged at 100% of the original price.
3. All claims on services charges must be filed prior to the closing of the show to be considered.

BANNER HANGING

- 1. Orders placed after the beginning of set-up will be subject to approval and additional fees.**
2. Banner hanging services are provided during set-up and dismantling days.
3. All installations are subject to approval by the Palais des congrès de Montréal. Our technical advisors will recommend changes according to the weight and/or dimension of the sign to install, additional fees may apply.
4. Banner Hanging services are available in rooms [210](#), [220](#), [230](#) and [517](#). Depending on the booth location, extra fees may be applied.
5. Please provide us with a design or picture of the banner.
6. If you would like GES to assemble the banner for you, please complete the [Booth Labor Form](#) available in this kit or online via [Expresso](#).
7. Please provide us with a [Booth Layout Plan](#). If no plan is provided, additional labour may apply.

RIGGING SERVICES

1. The Regulation regarding the use of premises and equipment for all audiovisual installations at the Palais des congrès de Montréal (RÉG 52-01) serves to ensure a safe environment for our clients, prevent any damage to the building and equipment during audiovisual set-up and dismantling operations and to standardize the execution of rigging points for stage and audiovisual installations.
2. All anchor points will be installed exclusively by Palais technicians or one of its representatives (includes lifting equipment).
3. Orders placed after the beginning of set-up and during the event will be subject to approval and an increase of 20% over the regular price and may incur additional fees.
- 4. MANDATORY PLAN VALIDATION**
 - All installations are conditional upon validation of plans. Non-compliance with this regulation could result in delays and extra charges, or even interrupt a set-up. GES advisors will provide you with expert assistance in validating rigging plans. Any plan that does not comply with building specifications is subject to change.
 - Validation is free if the plan is received at least **ten (10) calendar days** before the start of the event. Afterward, charges of \$133/ hour will apply. The validated plan will be returned to you within five (5) working days.
 - For compatibility purposes, use « Autocad » format (.dwg or .dxf). Otherwise, please provide us with measurements to scale. Building master plans are available on demand at no charge.

Information that must appear on the plan:

- Rigging points in the room (reflective ceiling)
- Positions of motors and chain hoists
- Positions of trusses and all suspended structures
- Note : no truss section shall have unsupported ends*
- Types of equipments used (sound, lighting, etc.)
- The total load of the suspended structure
- The load by rigging point in lbs or kg
- A notice if the structural load is not evenly distributed
- Rigging point required for cable pick for cables over 22,7 kg (50 lbs)
- Note : concentrated loads must be positioned*

CANCELLATION POLICY & CLAIMS

1. No fees or penalties shall be charged by GES to the customer if the service is cancelled by the customer prior to the setup period.
2. All items cancelled after move-in begins, will be charged at 100% of the original price.
3. All claims on services charges must be filed prior to the closing of the show to be considered.

APIMONDIA 2019
8 -12 septembre 2019
Palais des congrès de Montréal

Date butoir pour prix escomptés:

23 août 2019

LISTE DE PRIX					
Qté	Code	Description	Escompté \$	Régulier \$	Total
Plomberie*					
	3550-106	Eau froide raccord 1/2"	278,00 \$	346,00 \$	
	3550-107	Eau chaude raccord 1/2"	278,00 \$	346,00 \$	
	3550-108	Drain / line (each exit)	215,00 \$	268,00 \$	
	3550-112	Comptoir avec évier et drain - eau froide	470,00 \$	586,00 \$	
	3550-113	Comptoir avec évier et drain - eau chaude	578,00 \$	722,00 \$	
	3550-117	Cuve avec drain - eau froide	433,00 \$	541,00 \$	
	3550-116	Cuve avec drain - eau chaude	543,00 \$	680,00 \$	
* Les services de plomberie sont offerts dans les salles 210, 220 et 230 seulement.					
Main d'œuvre - Assistance ou branchement spécial					
	5550-120	Temps régulier (Lundi au vendredi de 7h30 à 23h30)	123.00 \$ /h	155.00 \$ /h	
	5550-121	Temps supplémentaire (Lundi au vendredi de 23h31 à 7h29)	187.00 \$ /h	232.00 \$ /h	
	5550-122	Temps double (fins de semaine et jours fériés)	248.00 \$ /h	310.00 \$ /h	

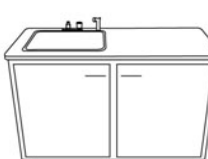
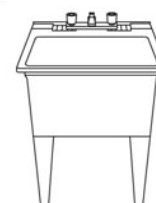
Information supplémentaire:	Comptoir avec évier (code 112)	Comptoir avec évier (code 113)	Cuve (code 116 - 117)
	 Largeur 25,5 po (647,7 mm) Hauteur 29,5 po (749,3 mm) Longueur 32,25 po (813,3 mm)	 Largeur 25,5 po (647,7 mm) Hauteur 36 po (914,4 mm) Longueur 49,5 po (1257,3 mm)	 Largeur 25 po (635 mm) Hauteur 33 po (838,2 mm) Longueur 24 po (609,6 mm)

<p>Vous devez OBLIGATOIREMENT joindre le formulaire d'autorisation de carte de crédit à ce formulaire. Toutes les commandes sont soumises aux politiques de paiement et aux limites de responsabilités de GES Spécialiste mondial de l'événement stipulées dans ce catalogue de l'exposant.</p>	Montant	
	R101720233 - TPS 5%	\$
	1002260545 - TVQ 9.975%	\$
	TOTAL	\$
	Compagnie	STAND #

APIMONDIA 2019
 September 8-12, 2019
 Palais des congrès de Montréal

Deadline date for discount price:

August 23, 2019

PRICE LIST					
Qty	Code	Description	Discount \$	Regular \$	Total
Plumbing*					
	3550-100	Cold water line supply 1/2"	278,00 \$	346,00 \$	
	3550-107	Hot water line supply 1/2"	278,00 \$	346,00 \$	
	3550-108	Drain Line (each exit)	215,00 \$	268,00 \$	
	3550-112	Sink cabinet with drainage - cold water	470,00 \$	586,00 \$	
	3550-113	Sink cabinet with drainage - hot and cold water	578,00 \$	722,00 \$	
	3550-117	Tub with drainage - cold water	433,00 \$	541,00 \$	
	3550-116	Tub with drainage - hot and cold water	543,00 \$	680,00 \$	
* Plumbing Services are available in Room 210, 220 and 230 only					
Labour - Troubleshooting or Special Installation					
	5550-120	Standard time (MON to FRI from 7:30am to 11:30pm)	123.00 \$ /h	155.00 \$ /h	
	5550-121	Overtime (MON to FRI from 11:31pm to 7:29am)	187.00 \$ /h	232.00 \$ /h	
	5550-122	Double time (Weekends and holidays)	248.00 \$ /h	310.00 \$ /h	

Additional information:

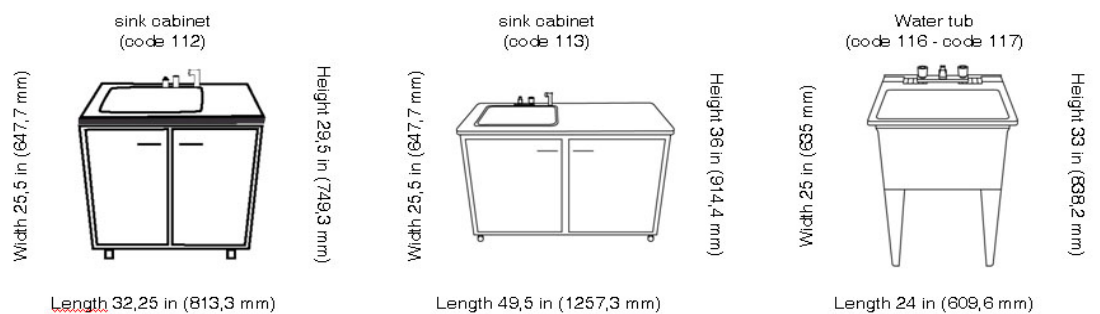

The payment & credit card authorization form **MUST** accompany this form. All orders are governed by the GES Global Experience Specialists Payment Policy and Limits of Liability & Responsibility as specified in this Exhibitor Kit.

Amount	
R101720233 - 5% GST	\$
1002260545 - 9.975% QST	\$
TOTAL	\$
Company	STAND #

APIMONDIA 2019
8 -12 septembre 2019
Palais des congrès de Montréal

Date butoir pour prix escomptés:

23 août 2019

LISTE DE PRIX					
Qté	Code	Description	Escompté \$	Régulier \$	Total
Compressed Air Services *					
	3550-100	Air comprimé raccords 1/4" (100 psi - 20 CFM)	363,00 \$	453,00 \$	
	3550-102	Air comprimé raccord 1/2" (100 ps - 140 CFM)	704,00 \$	878,00 \$	
	3550-115	Location d'un régulateur pour air comprimé	100,00 \$	124,00 \$	
		Votre raccord : <input type="checkbox"/> Male <input type="checkbox"/> Femelle			
		* Les services d'air comprimé sont offerts dans les salles 210, 220 et 230 seulement.			
Main d'œuvre - Assistance ou branchement spécial					
	5550-120	Temps régulier (Lundi au vendredi de 7h30 à 23h30)	123.00 \$ /h	155.00 \$ /h	
	5550-121	Temps supplémentaire (Lundi au vendredi de 23h31 à 7h29)	187.00 \$ /h	232.00 \$ /h	
	5550-122	Temps double (fins de semaine et jours fériés)	248.00 \$ /h	310.00 \$ /h	

Information supplémentaire:	Besoins particuliers:

<p>Vous devez OBLIGATOIREMENT joindre le formulaire d'autorisation de carte de crédit à ce formulaire. Toutes les commandes sont soumises aux politiques de paiement et aux limites de responsabilités de GES Spécialiste mondial de l'événement stipulées dans ce catalogue de l'exposant.</p>	Montant	
	R101720233 - TPS 5%	\$
	1002260545 - TVQ 9.975%	\$
	TOTAL	\$
	Compagnie	STAND #

APIMONDIA 2019
 September 8-12, 2019
 Palais des congrès de Montréal

Deadline date for discount price:

August 23, 2019

PRICE LIST					
Qty	Code	Description	Discount \$	Regular \$	Total
Compressed Air Services *					
	3550-100	Compressed Air Line 1/4" (100 psi - 20 CFM)	363,00 \$	453,00 \$	
	3550-102	Compressed Air Line 1/2" (100 ps - 140 CFM)	704,00 \$	878,00 \$	
	3550-112	Rental of compressed air regulator	100,00 \$	124,00 \$	
		Your connection : <input type="checkbox"/> Male <input type="checkbox"/> Female			
		* Compressed Air Services are available in Room 210, 220 and 230 only			
Labour - Troubleshooting or Special Installation					
	5550-120	Standard time (MON to FRI from 7:30am to 11:30pm)	123.00 \$ /h	155.00 \$ /h	
	5550-121	Overtime (MON to FRI from 11:31pm to 7:29am)	187.00 \$ /h	232.00 \$ /h	
	5550-122	Double time (Weekends and holidays)	248.00 \$ /h	310.00 \$ /h	

Additional information:	Special requirements:	
<p>The payment & credit card authorization form MUST accompany this form. All orders are governed by the GES Global Experience Specialists Payment Policy and Limits of Liability & Responsibility as specified in this Exhibitor Kit.</p>	Amount	
	R101720233 - 5% GST	\$
	1002260545 - 9.975% QST	\$
	TOTAL	\$
	Company	STAND #

MODALITÉS ET RÈGLEMENTS

1. Les prix indiqués sont valables pour toute la durée de l'événement et incluent la main d'oeuvre et le service de 24 h.
2. Veuillez prévoir commander les services électriques requis pour faire fonctionner le chauffe-eau (25 gallons). L'eau chaude requise en plus grande quantité doit faire l'objet d'un prix séparé.
3. Veuillez nous faire parvenir votre [Plan d'aménagement de stand](#). Si le plan n'est pas fourni, des frais de main-d'oeuvre peuvent s'appliquer.
4. Les services de plomberie et d'air comprimé sont disponibles uniquement dans les salles [210](#), [220](#) et [230](#).
5. Pour tout repositionnement ou changement à la commande initiale des frais de main d'oeuvre s'appliqueront au tarif en vigueur.
6. Le client est responsable du matériel loué pendant toute la durée de l'événement, montage et démontage inclus, et sera facturé pour tout bris, dommage ou vol d'équipement mis à sa disposition par le Palais des congrès de Montréal.

INSTALLATIONS DE PLOMBERIE ET D'AIR COMPRIMÉ

1. Des frais de raccordement s'appliqueront si vous apportez votre évier ou votre cuve.
2. Tous les raccords devront être effectués par le personnel du Palais des congrès de Montréal.

POLITIQUE D'ANNULATION ET REMBOURSEMENT

1. Aucun frais ou pénalité ne sera facturé au client si ce dernier annule le service avant la période de montage.
2. 100% du prix du service sera facturé au client si ce dernier annule le dit service pendant la période de montage.
3. Pour être prise en considération, toute réclamation devra être présentée avant la clôture de l'exposition.

GENERAL CONDITIONS

1. Prices quoted are in effect for the duration of the event and include labor and 24-hour service.
2. Please make sure to order separately the electrical services needed for the water heater (25 gallons). Hot water required in larger quantity must be priced separately.
3. Please provide us with a [Booth Layout Plan](#). If no plan is provided, additional labour may apply.
4. Plumbing and compressed air services are available in rooms [210](#), [220](#) and [230](#) only.
5. Labour fees will apply for any re-positioning and modification of the original order.
6. The client is responsible for the rented material during all the event, including set-up and dismantling, and will be charged for any broken, damaged, lost or stolen material supplied by the Palais des congrès de Montréal

PLUMBING & COMPRESSED AIR REGULATIONS

1. Labour fees could apply if you provide your own sink or tub.
2. All connections must be performed by the Palais personnel.

CANCELLATION POLICY & CLAIMS

1. No fees or penalties shall be charged by GES to the customer if the service is cancelled by the customer prior to the setup period.
2. All items cancelled after move-in begins, will be charged at 100% of the original price.
3. All claims on services charges must be filed prior to the closing of the show to be considered.

The benefits of renting a personalized booth:

- Turnkey solutions according to your budget
- Powerful visual impact
- Infinite design possibilities
- Priority set-up
- Professional on-site service throughout the event

30'x30'

10'x20'

10'x10'

10'x10'

Your successful trade show is just a phone call or click away...

- 514-367-4848
- stand@ges.com

20'x40'

Les avantages de louer un stand personnalisé:

- Stand clé-en-main répondant à votre budget
- Présence forte et remarquée
- Possibilités infinies de conception
- Montage prioritaire
- Comptoir de services sur place durant tout l'événement

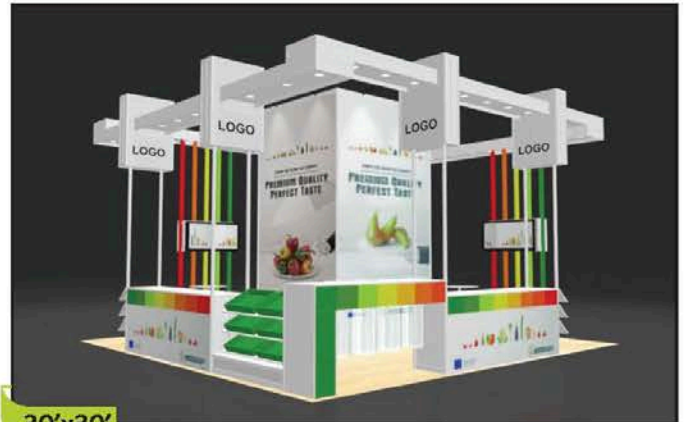
30'x30'

10'x20'

10'x10'

10'x10'

Assurez-vous du succès
de votre participation

Contactez-nous

- 514-367-4848
- stand@ges.com

20'x40'

Transformez un forfait de base en un stand qui saura capter l'attention !

- Enseignes rétro-éclairées
- Bannières & enseignes suspendues
- Autocollants pour plancher et tapis
- Murales pour mur de fond
- Trépieds & porte-enseignes
- Affiches
- Découpes d'enseignes & d'autocollants
- Conception graphique

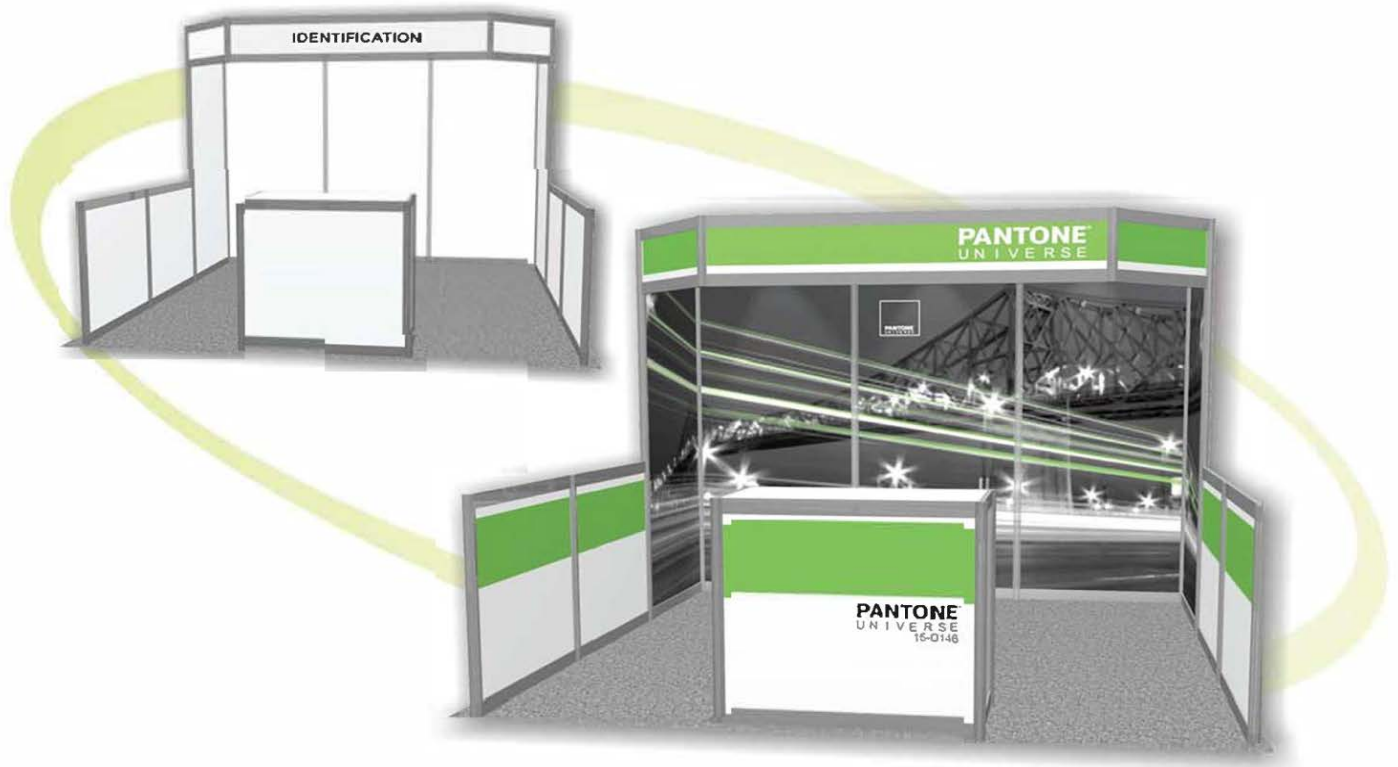

Enhance your presence on the show floor!

- Backlit signs
- Banners & hanging signs
- Floor/carpet decals
- Easel & freestanding signs
- Posters
- Custom cut signs & decals
- Backwall murals
- Branding graphics

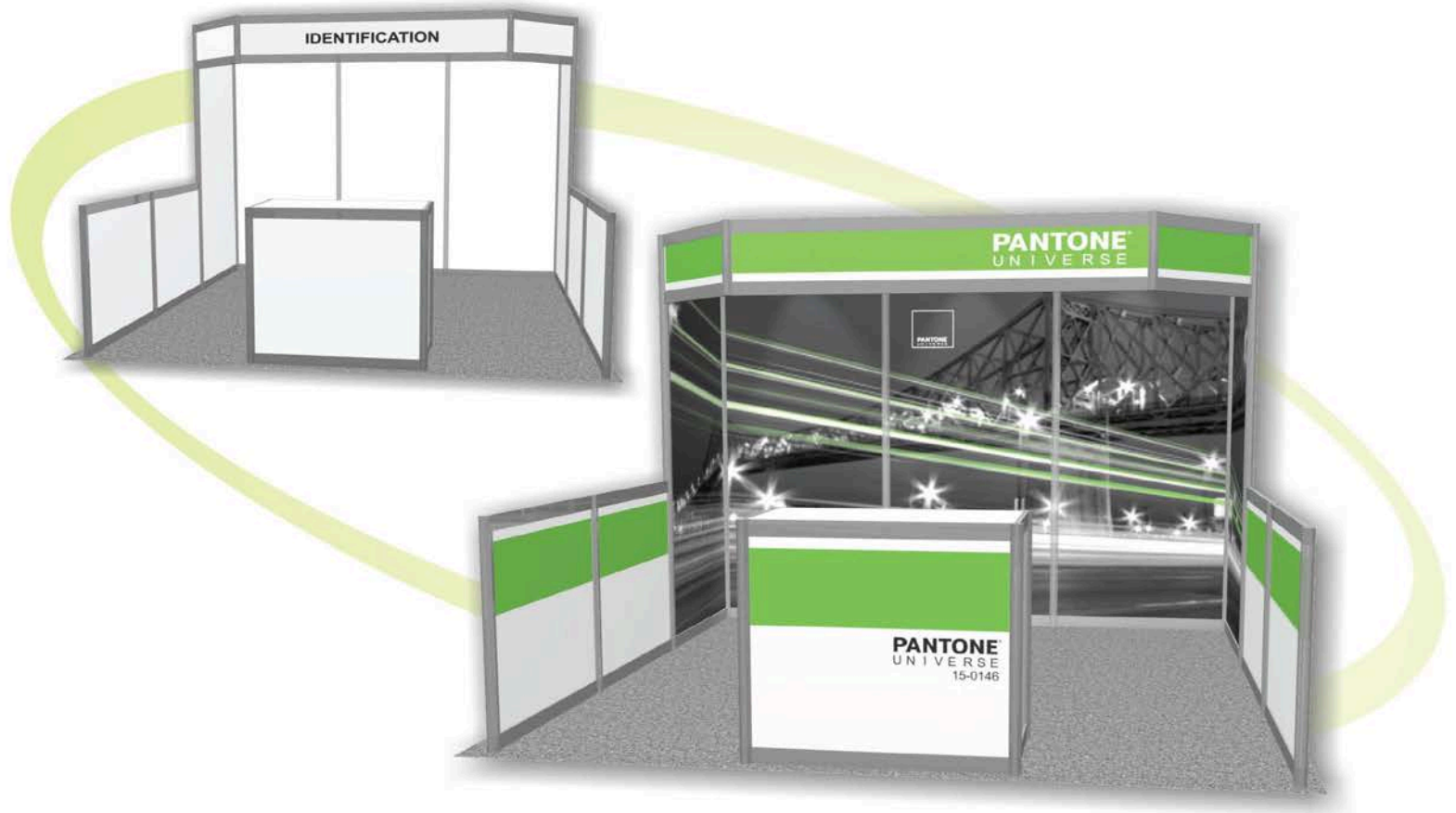



Transfert pour fichier graphique

Plates-Formes :

PC et Macintosh. Les polices de caractère (Fonts), de tous les textes doivent être convertis en vectoriel (convert to curve ou outline), ou vous devez fournir les polices de caractère (écran et imprimante).

Formats :

- PDF haute résolution.
- Vectoriels : .EPS, .AI ou .CDR.
- Bitmaps (TIF, JPG, BMP, PSD) résolution 100 p.p.p. (dpi) au format final.

(La façon la plus simple et pratique est de réaliser vos documents au quart du format à 400 p.p.p. (dpi).

Le mode couleur supporté est CMYK.

Toujours joindre un visuel imprimé couleur et indiquer les correspondances aux couleurs Pantone.
Pour les envois par courriel ou FTP joindre un fichier PDF couleur détaillé avec les correspondances aux couleurs pantone.

Les fichiers des logiciels de bureautique, les logotypes et ou éléments graphiques utilisés pour les sites WEB sont toujours inutilisables pour l'impression grand format.

Logiciels supportés :

Coreldraw X7, Photoshop CC, Illustrator CC, Adobe Acrobat (PDF haute résolution)

N'OUBLIEZ PAS D'INDIQUER L'ORIGINE ET LE NOM DU FICHIER (COREL, PHOTOSHOP, ILLUSTRATOR, ETC.)

N.B. pour les documents InDesign bien vouloir sauvegarder vos fichiers en PDF haute résolution.

Site FTP

Le site FTP est accessible via votre navigateur Internet à l'adresse suivante:

<http://français.gesexpo.ca/upload/montreal>

Si vous avez des questions, n'hésitez pas à communiquer avec nous, nous nous ferons un plaisir d'aplanir toute difficulté.

Transfer for graphic file

Platforms:

PC & Macintosh. All type (fonts) must be converted to curve or outline, or you must supply fonts (screen and printer).

File formats :

- High Resolution PDF
- Vector file : .EPS, .AI, .CDR
- Vector file : .EPS, .AI, .CDR
- Bitmap files (TIF, JPG, BMP, PSD) must be at 100 d.p.i. at final size

(a good tip: work with 400 d.p.i. files as usual, but at 25% of the final size of your sign).

Supported colour mode is CMYK

Always send a printed proof with all the Pantone color correspondance. For E-Mails. and the FTP Users, be sure to include a detailed PDF copy with all the Pantone color correspondance with your file.

Office Programs, logos and or graphics used for your WEB site are useless to produce large format printing.

Supported programs:

Coreldraw X8, Photoshop CC, Illustrator CC, Adobe Acrobat (PDF high resolution),

DO NOT FORGET TO INDICATE THE SOURCE AND NAME OF YOUR FILES (COREL, PHOTOSHOP, ILLUSTRATOR, ETC.)

N.B. For InDesign files, please save your file as PDF (high resolution).

FTP site

FTP site is accessible via your web browser.

<https://file.ges.com>

If you have any questions, please do not hesitate to contact us, we will do our best to make your life easier.

I. Définitions:

Représentant: Les représentants de GES Canada Ltée, leurs sous-contractants, leurs transporteurs et les représentants de ceux-ci.

Client: Exposant ou autre partie faisant appel aux services de GES.

Transporteur: Transporteur routier / van line ou transporteur aérien.

Expéditeur: Partie qui offre la marchandise au transporteur afin d'effectuer le transport.

Biens: Expositions, biens et produits de base de tous types pour lesquels GES Canada Ltée est demandé pour offrir ses services.

Entreposage réfrigéré: Entreposage de la marchandise dans un espace d'entreposage au climat contrôlé.

Espace d'entreposage libre d'accès: Entreposage de la marchandise dans un endroit libre-accès pendant la durée de l'exposition.

Services: Entreposage, transport, manutention, main d'oeuvre supervisée, main d'oeuvre non-supervisée et autres services reliés.

Site d'exposition: Endroit où une exposition a lieu.

Main d'oeuvre supervisée : Main d'oeuvre fournie à un client pour installer ou démonter un stand ou un emplacement, et qui est supervisée et/ou dirigée par GES Canada Ltée.

Main d'oeuvre non-supervisée: Main d'oeuvre fournie à un client pour installer ou démonter un stand ou un emplacement et, par le choix du client, n'est pas supervisée ou dirigée par GES Canada Ltée. Le client assume l'entière responsabilité du travail de main d'oeuvre effectué lorsqu'il fait le choix d'une main d'oeuvre non-supervisée.

II. Champ d'application:

Ces termes et conditions s'appliquent aux clients, à GES Canada Ltée et leurs représentants respectifs cela incluant mais non limitativement les contrats de sous-traitance, les entrepreneurs, les compagnies de montage et de démontage ainsi que toute autre partie ayant un intérêt dans les marchandises. Chaque partie aura les avantages d'être liée par les dispositions du présent contrat, y compris mais non limitativement aux délais et exclusions de responsabilité.

En acceptant les services de GES Canada Ltée ou de ses représentants, le client ou tout autre partie ayant un lien avec la marchandise, accepte les termes et conditions des présentes.

III. Obligations du client:

Paiement des services : Le client sera responsable du paiement de tout service impayé rendu par GES Canada Ltée ou ses représentants. Le client autorise GES à porter à son compte de carte de crédit les services rendus à sa demande, après son départ, en plaçant une commande en ligne, par télécopieur, par téléphone ou par l'intermédiaire de bons de commande remplis sur le site de l'exposition.

Conditions de crédit : Tous les frais seront dûs avant que les services soient rendus à moins qu'une autre entente à cet effet n'ait été prise à l'avance. GES Spécialiste mondial de l'événement a le droit de demander le pré-paiement complet ou d'exiger une garantie d'acquitter les frais au moment de la demande de services à GES Canada Ltée . À défaut de payer dans le délai demandé, le client devra acquitter en argent comptant, à l'avance, pour les prochaines demandes de services à GES Canada Ltée . Si une carte de crédit est fournie à GES Spécialiste mondial de l'événement, GES Canada Ltée sera alors autorisé à prélever un montant sur ces cartes ces cartes de crédits tous frais impayés du client , y compris les frais d'expédition pour le retour. Tous les frais impayés, 30 jours suivant la livraison, feront l'objet de frais d'intérêt mensuel au taux de 1.5% et ce, jusqu'à l'obtention du paiement.

IV. Obligations des parties:

Indemnisation : Le client envers GES Canada Ltée : À l'exception de la propre négligence de GES Spécialiste mondial de l'événement et/ou de sa faute, le client devra défendre, garantir et dédommager GES Canada Ltée de toutes réclamations, poursuites, demandes, responsabilités, coûts et dépenses, incluant les frais d'honoraires d'avocat et les frais judiciaires résultant de toutes blessures ou décès de personnes, dommages à la propriété causés ou survenus à l'occasion de toute exécution en vertu de ce contrat. Le client accepte d'indemniser et garantit de tenir GES Canada Ltée en dehors de tout acte de ses agents ou de ses représentants, incluant, mais non limitativement les sous-traitants, les entrepreneurs, les compagnies de montage et de démontage ainsi que tout autre utilisateur de son emplacement (espace) ou des agents/ représentants exerçant des activités sous le nom du client ou présents sur invitation du client.

GES Canada Ltée envers le client: Dans les cas de négligence ou de faute de la part de GES et sous réserves des limites de responsabilités ci-dessous, GES Canada Ltée s'engage à défendre, protéger et à indemniser ses clients à l'égard de toute réclamation, poursuites, demandes, responsabilités, coûts et dépenses, y compris les honoraires raisonnables d'avocat et frais de justice, résultant de toute blessure ou mort de personnes ou de dommages à des biens autres que des marchandises. GES Canada Ltée ne sera pas responsable pour les dommages physiques résultant de la présence du client sur les lieux spécialement identifiés : "Accès interdit aux exposants" durant les jours et les heures où les exposants sont présents sur les lieux de l'exposition, avant le début et après la conclusion de leur emplacement avec le promoteur de l'événement.

V. Aucune responsabilité pour les dommages indirects. SOUS AUCUNE CIRCONSTANCE UNE PARTIE NE PEUT ÊTRE TENUE RESPONSABLE POUR LES DOMMAGES SPÉCIAUX, ACCESSOIRES, SUBSÉQUENTS OU PUNITIFS, INCLUANT, MAIS NON LIMITATIVEMENT, LA PERTE DE PROFITS OU CEUX À VENIR.

VI. Responsabilité de GES Canada Ltée pour perte ou endommagement de marchandise

Négligence : GES Canada Ltée sera responsable, sous réserves des limitations contenues au présent contrat, en cas de perte ou de dommages causés aux biens que si cette perte ou ces dommages sont directement causés par la faute ou la négligence de GES Canada Ltée.

État de la marchandise : GES Canada Ltée ne sera pas responsable pour les dommages, la perte ou les délais dans la livraison de marchandises, marchandise emballée non-conformement, bris de verre ou vices cachés. GES Canada Ltée ne peut être tenu responsable pour l'usure normale de la marchandise ou pour les dommages causés à la marchandise emballée sous film rétractable. Toutes les marchandises doivent être en mesure de résister à une manipulation par équipement lourd y compris mais non limitativement à des chariots élévateurs, des grues ou des chariots. Il est de la responsabilité de l'exposant de s'assurer que la marchandise est correctement emballée pour l'expédition et le transport vers le site d'exposition.

Réception de marchandises: GES Canada Ltée ne peut être tenu responsable pour de la marchandise reçue sans reçu, sans bons de connaissance, ou nombres de morceaux sur le reçu ou bond de connaissance. Cette marchandise doit être livrée au stand sans la garantie du nombre de morceaux ou d'état de la marchandise.

Force Majeure: GES Canada Ltée ne sera pas responsable pour la perte ou l'endommagement résultant de cas de force majeure, de conditions climatiques, acte ou négligence du client, du fait autonome du bien, du transporteur, ou du propriétaire, d'autorité publique, de conflits de travail, d'un acte terroriste ou d'une guerre.

Entreposage réfrigéré: La marchandise requérant un espace d'entreposage réfrigéré est entreposée aux risques et périls du client. GES Canada Ltée n'assume aucune responsabilité quant à l'entreposage réfrigéré.

Espace d'entreposage libre d'accès: GES Canada Ltée ne sera pas responsable pour la perte ou l'endommagement de la marchandise pendant que celle-ci se trouve à l'espace d'entreposage libre-accès. Les frais d'entreposage sont pour l'utilisation de l'espace et ne sont pas gage d'assurance ou de garantie de sécurité.

Marchandise non-attendue: GES Canada Ltée n'assume aucune responsabilité pour la perte ou l'endommagement de marchandise non attendue sur le site de l'exposition et ce, peu importe le moment de la réception de cette marchandise et ce, jusqu'au chargement de la sortie de la marchandise, comprenant toute la durée de l'exposition, le client sera responsable de l'assurance de sa propre marchandise pour tous les risques ou pertes.

Main d'oeuvre: GES Canada Ltée n'assume aucune responsabilité pour les pertes, dommages ou blessures corporelles découlant de la supervision du client pendant l'exécution de la main d'oeuvre par GES Canada Ltée. Moyennant des frais supplémentaires, si GES Canada Ltée supervise une main d'oeuvre, GES Canada Ltée sera uniquement responsable des réclamations dues à la négligence de son superviseur. Si le client choisit une main d'oeuvre non-supervisée, le client assume alors toute la responsabilité pour les actions ou réclamation découlant de tels travaux et devra indemniser GES Canada Ltée et le promoteur de l'évènement, incluant les coûts d'une défense, pour toutes réclamations résultant de la supervision du client ou l'échec de la supervision de cette main d'oeuvre.

Entreposage: GES Canada Ltée n'est en aucun cas responsable de perte ou dommage causé à des caissons de transport ou à leur contenu, lorsque ceux-ci sont dans l'espace d'entreposage. Il est de la responsabilité de chaque client, d'apposer les étiquettes appropriées (disponibles au comptoir de service GES Canada Ltée sur les boîtes/caissons devant être entreposées. Les dommages résultant d'une négligence évidente de GES Spécialiste mondial de l'évènement, seront sujettes aux *limites de responsabilités* tel que décrit précédemment dans le présent document.

Transport forcé: GES Canada Ltée n'est en aucun cas responsable des biens qui ne sont pas ramassés, par les transporteurs choisis par les clients, à la fin de l'exposition. Il est de la responsabilité de chaque client de remplir les documents nécessaire au transport et de s'assurer que leurs biens sont identifiés correctement. Le client comprend qu'il est locataire d'un espace pour une durée déterminée, il se doit donc de libérer l'espace au moment convenu à l'avance. Si des biens demeurent sur le plancher d'exposition (ou débarcadère) après le moment convenu, GES Canada Ltée a le droit de les déplacer afin remettre les lieux à leur condition de départ, tel que stipulé dans le contrat entre le propriétaire de la salle et le promoteur. Dans cette éventualité, GES Canada Ltée est autorisée à utiliser la méthode désirée de retour des expéditions au client et ce, aux frais du client. GES Canada Ltée garde le droit de disposer, sans aucune responsabilité, des biens laissés sans directives, sans étiquettes ou avec des étiquettes incorrectes.

Dommages causés par négligence: GES Canada Ltée n'est en aucun cas responsable des dommages / pertes causés par la négligence du client (biens mal emballés, biens sans étiquettes, etc)

Emplacements laissés sans surveillance: GES Canada Ltée n'est en aucun cas responsable des dommages / pertes subis alors que l'emplacement est laissé sans surveillance et ce, peu importe le moment. Du moment où le matériel est livré au débarcadère, jusqu'au moment où il pris en charge par le transporteur du client, et autre moment, GES Canada Ltée se dégage de toute responsabilité. Tous les bons de commande *Manutention* soumis à GES Canada Ltée seront révisés lors de la procédure de retour et seront corrigés en cas de divergences entre la demande et la réalité.

Mesures de dédommagement: La responsabilité de GES Canada Ltée est limitée au moindre coût entre: 1) la valeur dépréciée du bien, 2) le coût de réparation ou 3) la responsabilité limitée. La responsabilité limitée correspond au moindre coût entre 0,30\$ (trente cents) par livre par morceau, 50,00\$ (cinquante dollars) par article ou 1 000\$ (mille dollars) par envoi.

Assurances: GES Canada Ltée n'est pas une compagnie d'assurances et n'offre ou ne fournit pas d'assurances. Il est de l'obligation de chaque client de s'assurer que leurs biens soient assurés en tout temps. Le vol ou la perte de biens pendant l'entreposage, pendant le transit pour le salon et/ou dans la salle d'exposition est l'unique responsabilité du client à moins qu'il soit clairement démontré que GES Canada Ltée ait agi de façon négligente.

Réclamation de perte ou de dommage: Pour qu'une réclamation soit valide, les avis de perte ou de dommage doivent être signalés à GES Canada Ltée dans les 24 heures de l'évènement le plus récent, de la livraison des biens ou de l'incident.

Description de la réclamation: Toute réclamation pour perte ou dommage à votre matériel doit être faite par écrit, avec suffisamment de faits pour que nous puissions clairement identifier le matériel. Votre description doit attribuer la responsabilité de la perte ou du dommage de votre bien et également faire réclamation d'un montant d'argent (\$). Votre réclamation doit être faite dans les délais mentionnés ci-haut.

Un rapport de dommage, rapport d'inspection, rapport d'incident, un bon de connaissance indiquant une perte, ne constituent pas une réclamation faite en bonne et due forme.

Les réclamations pour des biens prétendus perdus, volés ou endommagés sur le site d'exposition doivent être reçues par écrit, chez GES, dans les soixante (60) jours suivants la fin de l'exposition. Les réclamations pour des biens prétendus perdus, volés ou endommagés durant le transport doivent être reçues dans les neuf (9) mois suivant la date de livraison des biens. GES Canada Ltée travaille avec des sous-traitants pour le transport des biens. Les réclamations pour dommage durant le transport doivent être faites directement au transporteur du client, tel que stipulé sur le bon de commande manutention. En cas de différend avec GES Canada Ltée, le client ne retiendra aucun paiement ou somme due à GES Canada Ltée pour compensation à une perte ou dommage. L'exposant s'engage à payer GES Canada Ltée dès la fin de l'exposition pour tous les services contractés et comprend que toute réclamation est considérée comme une action indépendante. GES Canada Ltée se réserve le droit d'aller en collection pour tout montant dû après l'exposition, même si des montants sont réclamés pour perte ou dommage.

Dépôt de poursuite: Toute action adressée à la cour pour bris ou dommage doit être déposée dans l'année (1 an) suivant le refus de GES Canada Ltée d'indemniser.

VII. Juridiction

Ces termes et conditions du présent contrat, sont soumis aux lois en vigueur dans la province de Québec (Code civil du Québec) et / ou aux lois fédérales.

VIII. Manutention à l'avance / Entreposage temporaire / Entreposage à long terme

Tous les termes et conditions relatifs à la manutention à l'avance, à l'entreposage temporaire et à l'entreposage à long terme se retrouvent sur une page séparée du présent document (page intitulée «Accord sur l'entreposage»). Dans l'éventualité d'un désaccord concernant l'entreposage, les règles suivantes s'appliquent, tout en respectant la responsabilité de GES Canada Ltée les biens des clients:

La responsabilité de GES Canada Ltée est limitée à l'exercice de manutention et entreposage standard, envers les biens des clients. GES Canada Ltée est responsable de la perte ou le dommage de biens, uniquement s'il en résulte d'une négligence. La responsabilité de GES Canada Ltée est limitée à soixante cents (0,60\$) par livre ou la valeur réelle de l'article. Dans le cas de perte ou dommage partiel, la responsabilité maximale sera calculée au prorata en fonction du poids. GES Canada Ltée n'est pas responsable d'aucun vol ou dommage causé par, mais non limité à, un incendie, vol, vandalisme, humidité, vermine, bris mécanique, changement de température radical, et autres situations hors du contrôle de GES Canada Ltée. GES Canada Ltée n'est pas responsable du bris, de l'égratignure ou fêlure d'objets de verre ou autre matière fragile. GES Canada Ltée n'est pas responsable des fonctions mécaniques des instruments ou appareils, même si ceux-ci sont emballés ou déballés par GES Canada Ltée. Dans aucun cas, GES Canada Ltée n'est responsable pour les dommages spéciaux, accessoires, subséquents ou punitifs, incluant, mais non limitativement, la perte de profits ou ceux à venir. Le client défraye les coûts d'entreposage, ou de manutention à l'avance uniquement pour l'usage de l'espace. Il n'y a aucune garantie de sécurité ou interprétation faite par GES Canada Ltée quant à la condition du matériel du client. Le risque de perte demeure donc l'unique responsabilité du client et GES Canada Ltée recommande au client d'avoir une assurance suffisante pour couvrir les risques encourus.

NOTE IMPORTANTE: L'EXPÉDITION OU LA LIVRAISON D'UN ENVOI CHEZ GES SPÉCIALISTE MONDIAL DE L'ÉVÈNEMENT OU UN DE SES SOUS-CONTRACTANTS PAR UN CLIENT OU UN TRANSPORTEUR DOIT ÊTRE INTERPRÉTÉE COMME UNE ACCEPTATION DU CLIENT (OU TIERCE PARTIE) DES TERMES ET CONDITIONS DU PRÉSENT CONTRAT.



Terms & Conditions of Contract and Limits of Liability & Responsibility

I. Definitions:

Agents: GES Canada Ltd.'s agents, sub-contractors, carriers, and the agents of each.

Customer: Exhibitor or other party requesting services from GES Canada Ltd.

Carrier: Motor carrier, van line, air carrier, or air or surface carrier/ freight forwarder.

Shipper: Party who tenders Goods to Carrier for transportation.

Goods: Exhibits, property, and commodities of any type for which GES Canada Ltd. is requested to perform services.

Cold Storage: Holding of Goods in a climate controlled area.

Accessible Storage: Holding of Goods in an area from which Goods may be removed during shows.

Services: Warehousing, transportation, drayage, un-supervised labour, supervised labour and/or related services.

Show Site: The venue or place where an exposition or event takes place.

Supervised Labour: Labour that is provided to a Customer to install or dismantle a booth or exhibit space, and is supervised and/or directed by GES Canada Ltd.

Un-Supervised Labour: Labour that is provided to a Customer to install or dismantle a booth or exhibit space and per Customer's election is not supervised and/or directed by GES Canada Ltd. Customer assumes the responsibility for the work of labour when Customer elects to use unsupervised labour.

II. Scope:

These Terms and Conditions shall be binding upon Customer, GES Canada Ltd. and their respective Agents and representatives, including but not limited to Customer contracted labour such as Customer Appointed Contractors and Installation and Dismantle Companies, and any other party with an interest in the Goods. Each shall have the benefit of and be bound by all provisions stated herein, including but not limited to time limits and limitations of liability.

By acceptance of services of GES Canada Ltd. or Agents, Customer and any other party with an interest in the Goods agree to these Terms and Conditions.

III. Customer Obligations:

Payment for Services. Customer shall be liable for all unpaid charges for services performed by GES Canada Ltd or Agents. Customer authorizes GES Canada Ltd. to charge it's credit card directly for services rendered on it's behalf after departure, by placing an order on-line, via fax, phone, or through a work order on site.

Credit Terms. All charges are due before Services are performed unless other arrangements have been made in advance. GES Canada Ltd has the right to require prepayment or guarantee of the charges at the time of request for Services. A failure to pay timely will result in Customer having to pay in cash in advance for future services. If a credit card is provided to GES Canada Ltd. , GES Canada Ltd. is authorized to bill to such credit card any unpaid charges for services provided Customer, including charges for return shipping. Any charges not paid within 30 days of delivery will be subject to interest at 1.5% per month until paid.

IV. Mutual Obligations:

Indemnification:

Customer to GES Canada Ltd. : Except to the extent of GES Canada Ltd' own negligence and/or willful misconduct, Customer shall defend, hold harmless and indemnify GES Canada Ltd from and against any claims, lawsuits, demands, liability, costs, and expenses, including reasonable attorney's fees and court costs, resulting from any injury to or death of persons, or damage to property, relating to or arising from performance under this Agreement.

Customer agrees to indemnify and hold GES Canada Ltd. harmless for any and all acts of its representatives and agents, including but not limited to Customer Appointed Contractors and Installation and Dismantle Companies, any subtenant or other user of its' space or any agents or employees engaged in business on its' behalf of Customer or present at Customers' invitation.

GES Canada Ltd to Customer: To the extent of GES Canada Ltd. own negligence and/or willful misconduct, and subject to the limitations of liability below, GES Canada Ltd shall defend, hold harmless and indemnify Customer from and against any claims, lawsuits, demands, liability, costs and expenses, including reasonable attorney's fees and court costs, resulting from any injury to or death of persons, or damage to property other than Goods. GES Canada Ltd. assumes no liability for bodily injury resulting from Customer's presence in areas which have been marked as "off limits to exhibitors" and during hours and days when exhibitors are present in the facility, prior to the start of and after the conclusion of their space lease with show management.

V. No liability for consequential damages. UNDER NO CIRCUMSTANCES WILL ANY PARTY BE LIABLE FOR SPECIAL, INCIDENTAL, CONSEQUENTIAL OR PUNITIVE DAMAGES, INCLUDING BUT NOT LIMITED TO LOSS OF PROFITS OR INCOME.

VI. GES Canada Ltd Liability for Loss or Damage to Goods

Negligence standard: GES Canada Ltd. shall be liable, subject to the limitations contained herein, for loss or damage to Goods only if such loss or damage is caused by the direct negligence or willful misconduct of GES Canada Ltd .

Condition of Goods: GES Canada Ltd. shall not be liable for damage, loss, or delay to uncrated freight, freight improperly packed, glass breakage or concealed damage. GES Canada Ltd. shall not be liable for ordinary wear and tear in handling of Goods or for damage to shrink wrapped Goods. All Goods should be able to withstand handling by heavy equipment, including but not limited to forklifts, cranes, or dollies. It is the Customers' responsibility to ensure that Goods are packaged correctly prior to shipment or movement on or off the Show floor.

Receipt of Goods: GES Canada Ltd. shall not be liable for Goods received without receipts, freight bills, or specified unit counts on receipts or freight bills. Such Goods shall be delivered to booth without the guarantee of piece count or condition.

Force Majeure: GES Canada Ltd. shall not be liable for loss or damage that results from Acts of God, weather conditions, act or default of Customer, shipper, or the owner of the Goods, inherent nature of the Goods, public enemy, public authority, labour disputes, and acts of terrorism or war.

Cold Storage: Goods requiring cold storage are stored at Customer's own risk. GES Canada Ltd assumes no liability or responsibility for Cold Storage.

Accessible Storage: GES Canada Ltd. assumes no liability for loss or damage to Goods while in Accessible Storage. Storage charges are for the use of space and are not a form of insurance, or a guarantee of security.

Unattended Goods: GES Canada Ltd. assumes no liability for loss or damage to unattended Goods received at Show Site at any time from the point of receipt of inbound Goods until the loading of the outbound Goods, including the entire term of the respective show or exhibition. Customer is responsible for insuring it's own Goods for any and all risk of loss.

Labour: GES Canada Ltd. assumes no liability for loss, damage, or bodily injury arising out of Customer's supervision of GES Canada Ltd. provided labour. If GES Canada Ltd. supervises labour for a fee, GES Canada Ltd. shall be liable only for actions or claims arising out of its' negligent supervision. If Customer elects to use unsupervised labour, then Customer assumes all liability for the actions or claims that arise out of such work, and shall provide GES Canada Ltd and show management with an indemnity, including defense costs, for any claims that result from Customers' supervision or failure to supervise assigned labour.



Terms & Conditions of Contract and Limits of Liability & Responsibility

Empty Storage: GES Canada Ltd. assumes no liability for loss or damage to Goods or crates, or the contents therein, while containers are in storage. It is the Customer's sole responsibility to affix the appropriate labels available at the GES Canada Ltd. Servicentre for empty container storage. Damage that is the direct result of GES Canada Ltd.'s negligence shall be subject to the limitations of liability set forth in this document.

Forced Freight: GES Canada Ltd. shall not be liable for Goods not picked up by Customer's chosen carrier by the show deadline. It is the Customer's responsibility to complete accurate paperwork for shipping and ensure its Goods are appropriately labeled. Customer acknowledges that it is a lessee of space, and as such has an obligation to remove its Goods on or before the targeted time. If Goods remain on the floor after this point, GES Canada Ltd has the right to remove them in order to restore the premises to its original condition for show management pursuant to the venue's lease with show management. In such cases GES Canada Ltd. is authorized to proceed in the manner chosen by the Customer on the Order for Material Handling Services/ Straight Bill of Lading. Failure to select one of the provided options will result in re-routing at GES Canada Ltd.'s discretion, and at Customer's expense assuming the Goods are labeled for return. GES Canada Ltd. retains the right to dispose of Goods left on the show floor without liability if left unattended, left without labels or not correctly labeled.

Concealed Damage: GES Canada Ltd. shall not be liable for concealed loss or damage, uncrated Goods, or improperly package or labeled Goods.

Unattended Booth: GES Canada Ltd. shall not be liable for any loss or damage occurring while Goods are unattended in Customer's booth at any time, including, but not limited to, the time the Goods are delivered to the dock until the time the Goods are received by Customer's chosen carrier. All Material Handling Forms and/or Straight Bills of Lading covering outgoing Goods submitted to GES Canada Ltd. will be checked at the time of pickup from the booth and corrections to the count or condition will be documented where discrepancies exist.

Measure of Damage: GES Canada Ltd. liability shall be limited to the lesser of 1) the depreciated value of Goods, 2) repair cost, or 3) the limitation of liability. The limitation of liability shall be \$0.30 (thirty cents) per pound per piece, \$50 (fifty dollars) per article or \$1000.00 (one thousand dollars) per shipment.

No Insurance: GES Canada Ltd. is not an insurance company and does not offer or provide insurance. It is the obligation of Customer to ensure Goods are insured at all times. Loss or theft of the Goods in storage or in transit to and from the show and or while on the show floor is the sole responsibility of Customer, unless it is shown that GES Canada Ltd. performed in a manner that constitutes gross negligence in the performance of its services for Customer.

Notice of loss or damage: In order to have a valid claim, notice of loss or damage to Goods must be given to GES Canada Ltd. within 24 hours of occurrence or delivery of Goods, whichever is later.

Filing of Claim: Any claim for loss or damage to Goods must be in writing, containing facts sufficient to identify the Goods, asserting liability for alleged loss or damage, and making claim for the payment of a specified or determinable amount of money. Such claim must be filed with the appropriate party within the time limits specified below.

Damage Reports, incident reports, inspection reports, notations of shortage or damage on freight bills or other documents, do not constitute filing of a claim.

Claim for goods alleged to be lost, stolen or damaged at the Show Site must be received in writing by GES Canada Ltd. within sixty (60) days after the close of the show.

Claims for Goods alleged to be lost or damaged during transit must be received by the responsible party within nine (9) months of the date of delivery of Goods. GES Canada Ltd. Logistics subcontracts the movement of Goods to third party carriers. Claims for damage in transit should be made directly with the Customer's carrier as shown on the Material Handling form / Straight Bill of Lading. In the event of a dispute with GES Canada Ltd., Customer will not withhold payment or any amount due GES Canada Ltd. for Services as an offset against the amount of the alleged loss or damage. Customer agrees to pay GES Canada Ltd prior to the close of the show for all such charges and further agrees that any claim Customer may have against GES Canada Ltd. shall be pursued independently by Customer as a separate action to be resolved on its own merits. GES Canada Ltd. reserves the right to pursue collection on amounts owed after show close, without regard to any amount alleged to be owed for damage, or loss.

Filing of Suit: Any action at law regarding loss or damage to Goods must be filed within one (1) year of the date of declination of any part of a claim.

VII. Jurisdiction, Choice of Forum.

This Agreement shall be governed by and construed in accordance with the applicable laws of Canada or, alternatively, and depending on jurisdiction, the laws of the Province of Quebec.

VIII. Advance Warehousing / Temporary Storage / Long Term Storage.

All terms and conditions relative to Advanced Warehousing / Temporary Storage / Long Term Storage are contained in the separate agreement entitled "Storage Agreement". In the event that a Storage Agreement is not executed between the parties, the following shall apply with respect to GES' liability for Customer's Goods:

The responsibility of GES Canada Ltd. with respect to Exhibit Material is limited to the exercise of ordinary care and diligence in handling and storing of Customer's Goods. GES Canada Ltd. shall be liable only for loss or damage to Goods caused by GES Canada Ltd. sole negligence. GES Canada Ltd' liability is limited to sixty (\$0.60) cents per pound or the actual cash value per article. In the case of partial loss or damage, the maximum liability shall be prorated based on weight. GES Canada Ltd. is not responsible for any loss or damage to Goods caused by, but not limited to fire, theft, the elements, vandalism, moisture, vermin, mechanical breakdown or failure, freezing or changes in temperature, as well as any other causes beyond GES Canada Ltd.'s immediate control. GES Canada Ltd. is not responsible for the marring, scratching, or breakage of glass or other fragile items. GES Canada Ltd. is not liable for the mechanical functions of instruments or appliances even if such articles are packed or unpacked by GES Canada Ltd. In no event shall GES Canada Ltd. be liable for special, incidental, indirect, or consequential damages, including business loss of any kind, resulting from any damage to or loss of Goods or from any act or failure to act. Customer pays storage fees, if any or costs for advance warehousing for use of the space only. There is no guarantee of security or representations made by GES Canada Ltd. as to appropriateness of the conditions for Exhibitors' Material. This risk of loss remains the Customer's alone and GES Canada Ltd. recommends the Customer carry and maintain insurance in amounts sufficient to cover its risk.

SPECIAL NOTE: THE CONSIGNMENT OR DELIVERY OF A SHIPMENT TO GES CANADA LTD OR ITS SUBCONTRACTORS BY A CUSTOMER OR BY ANY SHIPPER ON BEHALF OF THE CUSTOMER SHALL BE CONSTRUED AS AN ACCEPTANCE BY SUCH EXHIBITOR (AND/OR OTHER SHIPPER) OF THE TERMS AND CONDITIONS SET FORTH IN THIS AGREEMENT.

La sécurité est très importante pour toutes les personnes qui travaillent dans la salle d'exposition – surtout la vôtre !

GES Canada Ltée est engagé à la sécurité au niveau de la compagnie et à travers les fonctions que nous effectuons. Nous vous demandons de prioriser la sécurité lors de vos activités pendant l'évènement. Si vous êtes témoin d'une action qui représente un danger, veuillez s.v.p. la rapporter à un superviseur de GES Canada Ltée. En témoignant des actions non sécuritaires, vous aiderez à rendre l'évènement plus sécuritaire et agréable pour vous et vos confrères exposants.

Veuillez vous référer et respecter la liste des conseils de prévention de pertes que vous trouverez ci-dessous. Ces directives aideront à améliorer la sécurité de l'évènement en général et de prévenir des blessures aux exposants, aux employés et à vous. Amusez-vous et faites-le en toute sécurité ! Merci de votre collaboration !

Guide de conseils de prévention de perte pour les exposants sur le site de l'évènement.

- Il est strictement interdit de fumer dans le hall d'exposition.
- Il est INTERDIT de monter debout sur les chaises, tables ou tout autre mobilier. Veuillez utiliser une échelle ou demander de l'aide auprès du personnel de GES Spécialiste mondial de l'évènement
- Seuls les employés autorisés de GES Canada Ltée ont l'autorisation d'opérer les chariots élévateurs ainsi que les transpalettes. Demandez de l'aide.
- Faites attention aux chariots élévateurs qui circulent dans les allées et sur les débarcadères. Veuillez s.v.p. vous tenir loin de ces appareils, surtout lorsqu'ils transportent une charge ou une palette.
- Ne jamais courir dans le hall d'exposition. S.V.P. veuillez marcher. Attention où vous mettez les pieds dans les allées et restez loin des débarcadères.
- Les fils électriques ainsi que les extensions peuvent être dangereux s'ils sont effilochés ou étirés dans une allée. S.V.P. veuillez vérifier l'état des fils. Pour toute assistance ou pour remplacer un fil endommagé, veuillez aviser le responsable des services électriques. Ne pas surcharger les prises électriques.
- S.V.P. veuillez garder les sorties de feu dégagées. Si vous êtes témoin d'un feu, veuillez le signaler immédiatement ou actionner l'alarme de feu le plus près.
- Si vous renversez quelque chose, ou apercevez un liquide renversé, veuillez le signaler immédiatement.
- Gardez votre espace propre. Jetez les débris et disposez votre matériel de façon sécuritaire.
- Les allées doivent rester propres et sans débris.
- Assurez-vous que vos effets de grande valeur sont placés dans un endroit sécuritaire dans le hall d'exposition. Les articles laissés sans supervision dans les kiosques peuvent être des cibles pour le vol.
- Si vous avez des préoccupations ou des questions par rapport à la sécurité, veuillez vous adresser à un représentant de GES Canada Ltée.

Safety is very important for everyone working in the exhibit hall - especially you!

GES Canada Ltd. is committed to safety throughout our company and in the work that we do. We request that you make safety a part of your activities during the show. If you see something unsafe or that presents a hazard, please bring it to the attention of a GES Canada Ltd. supervisor. By reporting unsafe or hazardous conditions, you will help make the show safer and more enjoyable for yourself and your fellow exhibitors.

Below you will find a list of Loss Prevention Guidelines that we request you follow while at showsite. These Guidelines will enhance the overall safety of the show and help to prevent injuries to you, our employees, and other exhibitors. Enjoy the show and do it safely. Thank you for your Cooperation!

Exhibitor loss prevention guidelines at showsite

- Smoking is prohibited in the exhibit venue.
- Standing on chairs, tables, and other furniture is PROHIBITED. The furniture is not designed to support your standing weight. Please use a ladder or ask GES Canada Ltd. personnel for assistance.
- Forklifts and pallet jacks are to be used by authorized GES Canada Ltd. personnel only. Please do not operate this equipment. Ask for help.
- Be aware of the forklifts moving throughout the aisles and docks. Please stay clear of them, especially when they are carrying a crate or a load.
- Never run in the exhibit hall. Please walk. Watch your step in the aisles and stay away from the loading docks.
- Electrical wires and cords can be hazardous if frayed or stretched over a walkway. Please check all cords for damage. Notify the electrical service company if you need assistance repairing or removing a damaged cord. Do not overload outlets or plugs.
- Please keep fire exits clear. Report any fires immediately or pull the nearest fire alarm.
- If you spill something, or notice a spill, clean it up or report it immediately. Please do not walk away from a spill.
- Use good housekeeping. Dispose of waste properly and keep materials stacked securely.
- Keep aisles free and clear of any and all debris.
- Protect your valuables while on the show floor. Please keep all expensive or valuable items secured. Unattended items in booths are easy theft targets.
- Notify a GES Canada Ltd. representative of any safety issues or concerns.

**46th Apimondia International Apicultural Congress
September 8-12, 2019**

Palais des congrès, Montreal Canada

**** Customs Brokerage & Transportation Services ****

SHIPPING INSTRUCTIONS

ConsultExpo is pleased to be appointed as your official customs broker and recommended freight carrier for the 46th Apimondia International Apicultural Congress in Montreal, Canada. In this capacity, we will be coordinating all air, ground, customs operations, for exhibitors going to and from the congress. Two of the keys to successful exhibition are early logistical planning, and attention to detail. We therefore encourage you to take note of the key information contained in these instructions and start your successful planning now!

KEY DATES:

Exhibition Dates

All Provided by GES

Advanced Receiving dates

Move-In Date

Move-Out Date

CONSIGNMENT INSTRUCTIONS:

For Delivery to Advance Receiving:

Exhibitor Name _____

Notify:

ConsultExpo

46th Apimondia Congress c/o YRC / GES

Ph: 514.482.8886 ext. 1 (office)

Booth # _____

Attn: John Santini

1725 Chemin St. François

E-mail:

johns@consultexpoinc.com

Dorval, Québec Canada

H9P 2S1

Notify ConsultExpo for Customs Clearance

For Delivery Direct to Show Site on Move-in Day:

Exhibitor Name _____

Notify:

ConsultExpo

46th Apimondia Congress

Ph: 514.482.8886 ext. 1 (office)

Booth #

Attn: John Santini

Palais des congrès

E-mail:

johns@consultexpoinc.com

163 St. Antoine W,

Montreal, Qc

H2Z1X8

Notify ConsultExpo for Customs Clearance

NOTE: Exhibitors are encouraged to ship to the GES advance warehouse.

MARKING INSTRUCTIONS:

All pieces or shipping crates must be clearly marked and labelled. Pieces on pallets, even if they are banded and shrink wrapped, must be individually labeled.

CUSTOMS CLEARANCE

ConsultExpo can arrange all Canada, US and International customs clearance for Apimondia exhibitors. ConsultExpo will review exhibitors' customs and shipping documentation. Exhibitors are asked to send their documents to ConsultExpo via email or fax at least 5 days prior to pick up date for their review. For shipments containing food items, it is important to contact ConsultExpo a minimum of 3 weeks in advance. Product sold on show site, will be cleared as taxable and dutiable entries. Temporarily imported display material, will be cleared duty and tax free, under a bond posted on your behalf by ConsultExpo. Please ensure that your invoices clearly distinguish between items that will be temporary, sold, given-away (consumed on site) and items that will be re-exported.

IMPORTATION OF HONEY AND FOOD

We strongly recommend exhibitors obtain approval from the Canadian Food Inspection Agency (CFIA) to ensure all your products may enter Canada. It may be necessary to obtain import declaration forms or certificates and permits to import certain food items to the congress. For further information, please refer to the website below: For Honey please refer to section 9-d on the link below:

<http://www.inspection.gc.ca/plants/imports/commercial-importers/trade-shows-and-exhibitions/eng/1376454237591/1376454238669>

**It is the exhibitor's responsibility to ensure compliance with both the Canada Border Services Agency requirements and other government agencies. ConsultExpo welcomes guiding you through the process of obtaining the necessary import declaration forms or certificates and permits (if necessary). **

CUSTOMS DOCUMENT REQUIREMENTS

- 1 CONSULTEXPO ORDER FORM- SEE ATTACHED send to ConsultExpo 5 days before pickup**
- 1 ORIGINAL AND 3 COPIES OF CANADA CUSTOMS INVOICE –SEE ATTACHED**

PRIVATE VEHICLES (PV)

For exhibitors planning on driving to Montreal with exhibit material in their vehicle, additional documentation will be required for their border clearance. Please contact ConsultExpo a minimum of 2 weeks in advance to obtain the necessary private vehicle border crossing documentation.

If you have questions regarding any of this information, please feel free to call or fax the International Tradeshow staff at ConsultExpo:

CUSTOMS / TRANSPORTATION / – CONSULTEXPO INC.

ConsultExpo Inc.

Attn: John Santini

Ph: 514.482.8886 ext. 1 (office)

Mobile: 514-709-0781

Fax: 1-888-629-9008

johns@consultexpoinc.com

www.consultexpoinc.com

or

Mike Patterson

Ph. 514-482-8886 ext. 4 (office)

Mobile: 514-513-5641

Fax: 1-888-629-9008

mikep@consultexpoinc.com

www.consultexpoinc.com



CUSTOMS & TRANSPORTATION SERVICES ORDER FORM

Fax or Email Forms to: 1-888-629-9008 - info@consultexpoinc.com - Tel:514-482-8886

Show / Event Name: _____ **Show / Event Dates:** _____

Services Required (Please select one):
 Customs Clearance and Shipping Services
 Custom Clearance Only
 Shipping Only

SHIPPER INFO (SHIPPING FROM)		
Company Name:		
IRS#		
Address:		
City:	State/Prov:	Zip/Post:
Contact Name:	Tel:	
Email:	Fax:	

DELIVERY INFO (GOING TO)		
Company Name:	Booth#	
Venue Name:		
Address:		
City:	State/Prov:	Zip/Post:
On-site Contact Name:	Cell:	
Email:		

RETURN SHIPPING INFORMATION			SAME AS SHIPPER
Company Name:			
IRS#			
Address:			
City:	State/Prov:	Zip/Post:	
Contact Name:	Tel:		
Email:	Fax:		

INVOICING INFORMATION			SAME AS SHIPPER
Company Name:			
IRS#			
Address:			
City:	State/Prov:	Zip/Post:	
Contact Name:	Tel:		
Email:	Fax:		

TERMS OF PAYMENT AND DEPOSIT - (MANDATORY INFORMATION)			
Charge to:	VISA	MASTERCARD	AMEX
Cardholder Name:	Title:		
Credit Card Number:	CVV:	Expiry Date:	
I hereby authorize use of this card for payment of services relative to this form. I understand that declined credit cards are subject to a 20% surcharge (minimum \$50.00).			
Cardholder Signature:	Date:		

SHIPMENT INFORMATION	
Carrier Name (If not using ConsultExpo):	Carrier Contact Name:
Carrier Contact Tel:	Carrier Contact Email:
Pick-up Date:	Hours of Operation:
Delivery Date:	Delivery Time:

# of Pieces	Type of Pieces (Box / Crate / Skids, etc.)	Length (Inches) X Width (Inches) X Height (Inches)	@ Weight (LBS) Each	Per Piece (LBS)	Total (LBS)
		X X X	@ Weight (LBS) Each		
		X X X	@ Weight (LBS) Each		
		X X X	@ Weight (LBS) Each		
		X X X	@ Weight (LBS) Each		
		X X X	@ Weight (LBS) Each		
		X X X	@ Weight (LBS) Each		
Total Pieces				Total Weight	

Requested Service Level: Air Freight 2nd Day Expedited Ground / Truck
 Additional Services Required: Lift Gate Inside Pick Up / Delivery Special Service (Please Specify) Check to Decline Cargo Insurance (see below)

Cargo Insurance / Declared Value
 Unless declined, cargo insurance will apply at the rate of \$1.25 per \$100.00 in value (min \$125) per shipment with a \$1000 deductible applicable / maximum liability limit is \$250,000CAD. Coverage is limited to the portion of the shipment lost or damaged. Subject to the terms and conditions of liability for loss/damage, stated below. Should you opt to decline cargo insurance through ConsultExpo, this shipment will only be covered under basic carrier liability, directly with the carrier. In this case maximum liability (declared value for carriage of this shipment) is agreed to and understood to be \$0.50 per pound multiplied by the number of pounds for that part of the shipment lost or damaged, but not less than \$50.00 per shipment.

Terms and conditions
 This order is placed with the specific understanding that we hereby release ConsultExpo Inc. and/or agents from all liability for loss, damage and/or theft to our merchandise and property, no matter how caused, and we have insured all such properties being handled; 1) ConsultExpo Inc. shall not be responsible for damage to uncrated materials, improperly packaged goods or concealed damage. 2) ConsultExpo Inc. will not be responsible for any loss/damage/delay due to fire, acts of god, strikes, lock outs of any kind beyond its control. 3) ConsultExpo Inc. liability is outlined in the above Cargo Insurance / Declared Value section. We are self-insured, or have made other appropriate insurance arrangements and paid applicable charges. 4) ConsultExpo Inc. shall not be liable to any extent whatsoever for the actual, potential or assumed losses or profits or revenues, or for any collateral costs which may result from any loss or damage to materials. 5) All hazardous materials have been declared, and we abide by all Federal, Provincial, State and Local laws. ConsultExpo Inc shall not be responsible for AMPS penalties.

CLIENT SIGNATURE	I have Read and agree to the terms of this contract.
Signature:	
Name:	
Title:	
Date:	

ACCEPTED BY CONSULTEXPO	
Signature:	
Name:	
Title:	
Date:	



CUSTOMS & TRANSPORTATION SERVICES ORDER FORM

Fax or Email Forms to: 1-888-629-9008 - info@consultexpoinc.com - Tel:514-482-8886

Show / Event Name: INT'L MUPPET ASSOCIATION ANNUAL MEETING 2022 Show / Event Dates: SEPTEMBER 22-25

Services Required (Please select one):

- Customs Clearance and Shipping Services
 Custom Clearance Only
 Shipping Only

SHIPPER INFO (SHIPPING FROM)		
Company Name: "EXHIBITING COMPANY NAME"		
IRS# 12-3456786		
Address: 123 SESAME STREET		
City: LANGHORNE	State/Prov: PA	Zip/Post: 19047
Contact Name: MARY PARKER	Tel: 709-888-0970	
Email: MPARKER@EMAIL.COM	Fax: 709-888-7788	

DELIVERY INFO (GOING TO)		
Company Name: "EXHIBITING COMPANY NAME"		Booth# 1232
Venue Name: EVENT FACILITY NAME		
Address: 123 CONVENTION CENTER WAY		
City: MONTREAL	State/Prov: QC	Zip/Post: H1X 1X1
On-site Contact Name: MARY PARKER	Cell: 555-222-6655	
Email: MPARKER@EMAIL.COM		

RETURN SHIPPING INFORMATION		
<input checked="" type="checkbox"/> SAME AS SHIPPER		
Company Name: "EXHIBITING COMPANY NAME"		
IRS# 12-3456786		
Address: 123 SESAME STREET		
City: LANGHORNE	State/Prov: PA	Zip/Post: 19047
Contact Name: MARY PARKER	Tel: 709-888-0970	
Email: MPARKER@EMAIL.COM	Fax: 709-888-7788	

INVOICING INFORMATION		
<input checked="" type="checkbox"/> SAME AS SHIPPER		
Company Name: "EXHIBITING COMPANY NAME"		
IRS# 12-3456786		
Address: 123 SESAME STREET		
City: LANGHORNE	State/Prov: PA	Zip/Post: 19047
Contact Name: MARY PARKER	Tel: 709-888-0970	
Email: MPARKER@EMAIL.COM	Fax: 709-888-7788	

TERMS OF PAYMENT AND DEPOSIT - (MANDATORY INFORMATION)		
Charge to:	<input checked="" type="checkbox"/> VISA	<input type="checkbox"/> MASTERCARD
Cardholder Name: MARY PARKER	Title: YOUR TITLE	
Credit Card Number: XXXX XXXX XXXX XXXX	CVV: xxx	Expiry Date: MM/DD
<small>I hereby authorize use of this card for payment of services relative to this form. I understand that declined credit cards are subject to a 20% surcharge (minimum \$50.00).</small>		
Cardholder Signature:	Date:	

SHIPMENT INFORMATION	
Carrier Name (If not using ConsultExpo): CONSULTEXPO INC	Carrier Contact Name: COORDINATOR NAME
Carrier Contact Tel: 514-709-0781	Carrier Contact Email:
Pick-up Date: 11/12/2022	Hours of Operation: 8am - 5pm
Delivery Date: 09/22/2022	Delivery Time: 8am

# of Pieces	Type of Pieces (Box / Crate / Skids, etc.)	Length (Inches)	X	Width (Inches)	X	Height (Inches)		Per Piece (LBS)	Total (LBS)
5	cases	44	X	15	X	15	@ Weight (LBS) Each	100	500
			X		X		@ Weight (LBS) Each		
			X		X		@ Weight (LBS) Each		
			X		X		@ Weight (LBS) Each		
			X		X		@ Weight (LBS) Each		
5	Total Pieces							Total Weight	500

Requested Service Level: Air Freight 2nd Day Expedited Ground / Truck
 Additional Services Required: Lift Gate Inside Pick Up / Delivery Special Service (Please Specify)

Cargo Insurance / Declared Value
 This shipment is covered under basic carrier liability, directly with the carrier. Maximum liability (declared value for carriage of this shipment) is agreed to and understood to be \$0.50 per pound multiplied by the number of pounds for that part of the shipment lost or damaged, but not less than \$50.00 per shipment UNLESS additional Cargo Insurance has been arranged with ConsultExpo Inc. Subject to the terms and conditions of liability for loss/damage, stated below. Please contact ConsultExpo Inc. for more information on Cargo Insurance.

Terms and conditions
 This order is placed with the specific understanding that we hereby release ConsultExpo Inc. and/or agents from all liability for loss, damage and/or theft to our merchandise and property, no matter how caused, and we have insured all such properties being handled: 1) ConsultExpo Inc. shall not be responsible for damage to uncrated materials, improperly packaged goods or concealed damage. 2) ConsultExpo Inc. will not be responsible for any loss/damage/delay due to fire, acts of god, strikes, lock outs of any kind beyond its control. 3) ConsultExpo Inc. liability is outlined in the above Cargo Insurance / Declared Value section. We are self-insured, or have made other appropriate insurance arrangements and paid applicable charges. 4) ConsultExpo Inc. shall not be liable to any extent whatsoever for the actual, potential or assumed losses or profits or revenues, or for any collateral costs which may result from any loss or damage to materials. 5) All hazardous materials have been declared, and we abide by all Federal, Provincial, State and Local laws. ConsultExpo Inc shall not be responsible for AMPS penalties.

CLIENT SIGNATURE	
I have Read and agree to the terms of this contract.	
Signature:	
Name: MARY PARKER	
Title: PRESIDENT	
Date: 08/15/2022	

ACCEPTED BY CONSULTEXPO	
Signature:	
Name:	
Title:	
Date:	



1. Vendor (name and address) - Vendeur (nom et adresse)		2. Date of direct shipment to Canada - Date d'expédition directe vers le Canada	
4. Consignee (name and address) - Destinataire (nom et adresse)		3. Other references (include purchaser's order No.) Autres références (inclure le n° de commande de l'acheteur)	
		5. Purchaser's name and address (if other than consignee) Nom et adresse de l'acheteur (s'il diffère du destinataire)	
8. Transportation: Give mode and place of direct shipment to Canada Transport : Précisez mode et point d'expédition directe vers le Canada		6. Country of transshipment - Pays de transbordement	
		7. Country of origin of goods Pays d'origine des marchandises	
		9. Conditions of sale and terms of payment (i.e. sale, consignment shipment, leased goods, etc.) Conditions de vente et modalités de paiement (p. ex. vente, expédition en consignation, location de marchandises, etc.)	
10. Currency of settlement - Devises du paiement		IF SHIPMENT INCLUDES GOODS OF DIFFERENT ORIGINS ENTER ORIGINS AGAINST ITEMS IN 12. SI L'EXPÉDITION COMPREND DES MARCHANDISES D'ORIGINES DIFFÉRENTES, PRÉCISEZ LEUR PROVENANCE EN 12.	
11. Number of packages Nombre de colis	12. Specification of commodities (kind of packages, marks and numbers, general description and characteristics, i.e., grade, quality) Désignation des articles (nature des colis, marques et numéros, description générale et caractéristiques, p. ex. classe, qualité)	13. Quantity (state unit) Quantité (précisez l'unité)	Selling price - Prix de vente
			14. Unit price Prix unitaire
			15. Total
18. If any of fields 1 to 17 are included on an attached commercial invoice, check this box Si tout renseignement relativement aux zones 1 à 17 figure sur une ou des factures commerciales ci-attachées, cochez cette case Commercial Invoice No. - N° de la facture commerciale <input type="checkbox"/>		16. Total weight - Poids total Net <input type="checkbox"/> Gross - Brut <input type="checkbox"/>	
17. Invoice total Total de la facture <input type="checkbox"/>			
19. Exporter's name and address (if other than vendor) Nom et adresse de l'exportateur (s'il diffère du vendeur)		20. Originator (name and address) - Expéditeur d'origine (nom et adresse)	
21. Agency ruling (if applicable) - Décision de l'Agence (s'il y a lieu)		22. If fields 23 to 25 are not applicable, check this box Si les zones 23 à 25 sont sans objet, cochez cette case <input type="checkbox"/>	
23. If included in field 17 indicate amount: Si compris dans le total à la zone 17, précisez : (i) Transportation charges, expenses and insurance from the place of direct shipment to Canada Les frais de transport, dépenses et assurances à partir du point d'expédition directe vers le Canada _____ (ii) Costs for construction, erection and assembly incurred after importation into Canada Les coûts de construction, d'érection et d'assemblage après importation au Canada _____ (iii) Export packing Le coût de l'emballage d'exportation _____	24. If not included in field 17 indicate amount: Si non compris dans le total à la zone 17, précisez : (i) Transportation charges, expenses and insurance to the place of direct shipment to Canada Les frais de transport, dépenses et assurances jusqu'au point d'expédition directe vers le Canada _____ (ii) Amounts for commissions other than buying commissions Les commissions autres que celles versées pour l'achat _____ (iii) Export packing Le coût de l'emballage d'exportation _____	25. Check (if applicable): Cochez (s'il y a lieu) : (i) Royalty payments or subsequent proceeds are paid or payable by the purchaser Des redevances ou produits ont été ou seront versés par l'acheteur <input type="checkbox"/> (ii) The purchaser has supplied goods or services for use in the production of these goods L'acheteur a fourni des marchandises ou des services pour la production de ces marchandises <input type="checkbox"/>	

Dans ce formulaire, toutes les expressions désignant des personnes visent à la fois les hommes et les femmes.

